

# eNOVA<sup>®</sup>

## Smart TV enova 50"

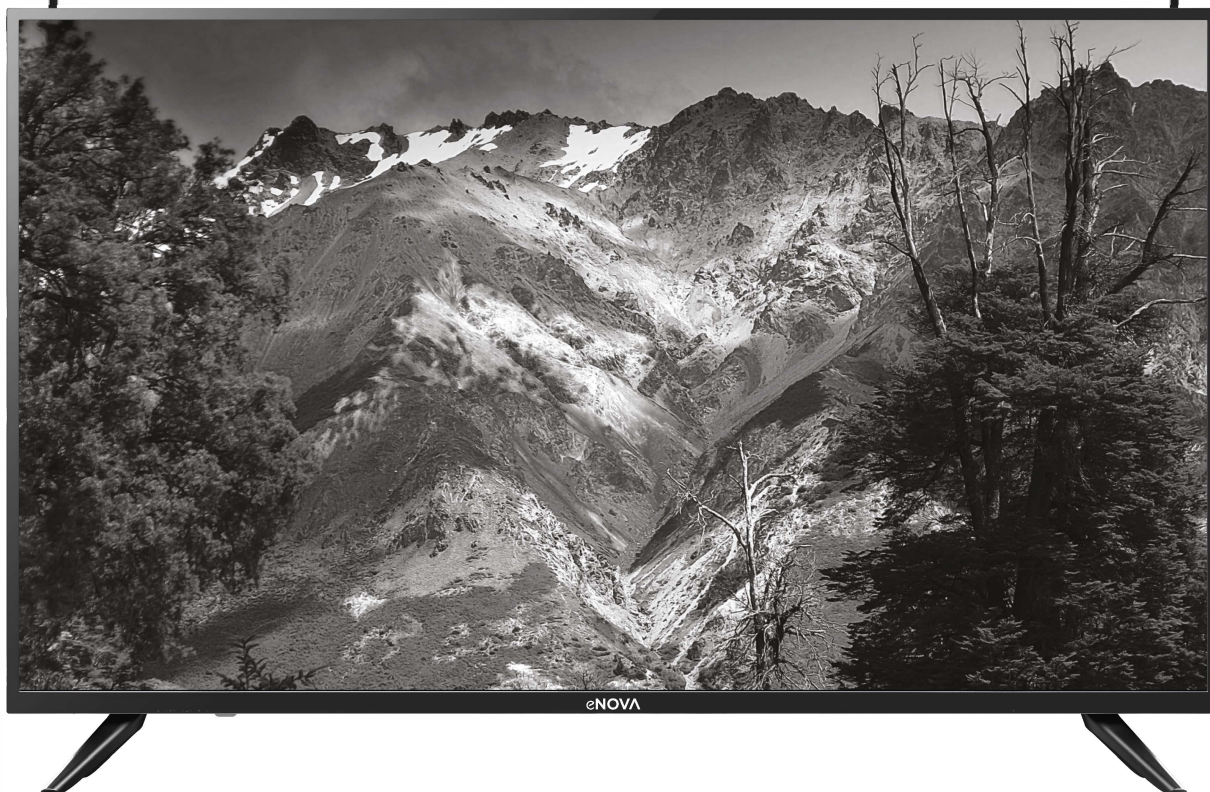

MANUAL DE USUARIO

## Contenido

<b>Advertencias de seguridad y notas</b> .....	1
<b>Montaje y conexión</b> .....	3
Contenido de caja.....	3
Montaje de TV.....	3
Conexión de accesorios .....	4
<b>Botones del panel</b> .....	5
<b>Control remoto</b> .....	5
<b>Operaciones básicas</b> .....	7
Encendido/Standby.....	7
Selección de entrada de señal .....	7
Menú de operaciones.....	7
Smart TV.....	7
OSD Configuración de lenguaje.....	7
Búsqueda de programas.....	7
Opción de grabado.....	8
Opción línea de tiempo .....	8
Aplicaciones .....	8
Configuraciones de red.....	8
Información importante del uso de red.....	8
Reproductor multimedia .....	9
<b>Solución de problemas</b> .....	10
<b>Especificaciones técnicas</b> .....	10
<b>Instalación de la base</b> .....	11
<b>Uso del TV en soporte de pared</b> .....	12

## Advertencias de seguridad y notas

Gracias por elegir el televisor LED inteligente multifuncional y de alto rendimiento producido por nuestra empresa. Esta cosa preciosa te traerá un mejor disfrute audiovisual. El diseño de este producto ha tenido en cuenta los factores que afectan la seguridad personal, y el producto en sí ha pasado por pruebas estrictas antes de la entrega. Sin embargo, un funcionamiento incorrecto puede provocar descargas eléctricas y desastres por incendio. Para garantizar la seguridad, prolongar la vida útil de este producto y asegurarse de que se pueda obtener el mejor rendimiento de este producto, lea detenidamente el manual y la etiqueta de marcado antes de usarlo y cumpla con las siguientes instrucciones de seguridad. Guarde el manual del usuario para su uso posterior.

	<b>Peligro</b>	Puede provocar bajas
---	----------------	----------------------

	Indica los comportamientos que deben ser prohibido
---	--

	<b>Attention</b>	Puede provocar lesiones personales o pérdidas de propiedad
---	------------------	--

	Indica las operaciones que deben ser realizadas
---	---

### Bajo las siguientes condiciones

- Falla de energía o voltaje inestable.
- Sonido u olor anormal del dispositivo.
- El cable de alimentación de CA está dañado.
- El televisor está dañado debido a caídas, golpes o impactos.

- Cualquier materia líquida o extraña ingresa al televisor.

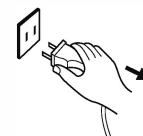

**Apague el televisor de inmediato, desconecte el cable de alimentación de la toma de corriente y comuníquese con personal de mantenimiento autorizado.**

- Si hay fugas de gas de carbón u otros gases inflamables, no desenchufe el cable de alimentación del televisor u otros aparatos eléctricos; en su lugar, cierre la válvula del gas inmediatamente y abra las puertas y ventanas.

### Peligro

- Solo use una fuente de alimentación de 100-240VCA, 50 / 60Hz.
- Todos los cables se pueden conectar o desconectar solo después de apagar la fuente de alimentación.
- No fije el televisor en una posición inestable, de lo contrario puede causar caídas, daños o incluso incendios.
- No coloque el televisor en el entorno:
  1. Con luz solar directa, humedad, sobrecalentamiento, subenfriamiento o polvo pesado;
  2. Con sustancias inflamables o explosivas;
  3. Con gas inflamable o corrosivo;
  4. En baño, cocina, etc.
- No utilice enchufes dañados o inadecuados, y asegúrese de que el enchufe y el enchufe estén conectados correctamente.
- Mantenga el enchufe y la toma de corriente libres de polvo y piezas metálicas.
- Si daña el cable de alimentación:
  1. Está prohibido volver a colocar el cable de alimentación;
  2. No coloque objetos pesados sobre el cable de alimentación;
  3. Mantenga el cable de alimentación alejado de la fuente de calor;
  4. No arrastre el cable de alimentación cuando lo desenchufe.



### Peligro

- No conecte demasiados electrodomésticos a una regleta, de lo contrario podría provocar un incendio debido al alto consumo de energía.
- ⊘ No permita que la llama abierta (por ejemplo, una vela encendida) se acerque al televisor, de lo contrario, podría provocar una descarga eléctrica o un incendio.
- No coloque el recipiente lleno de agua sobre el televisor para evitar descargas eléctricas o incendios causados por salpicaduras de agua.
- No penetre ningún objeto afilado, metal o líquido en el conector de señal o las salidas de aire, para evitar cortocircuitos y daños al producto, así como descargas eléctricas.
- Las ranuras de la carcasa están diseñadas para liberar calor y garantizar que todos los componentes internos no alcancen una temperatura extra alta y puedan funcionar normalmente durante mucho tiempo. No cubra los agujeros mientras lo coloca.
- ⊘ No toque el enchufe con las manos mojadas, de lo contrario puede causar una descarga eléctrica.
- ⚡ No encienda el televisor con tormentas eléctricas; en su lugar, desconecte el enchufe de alimentación y el conector de la antena para evitar la caída de rayos.



### Atención

- No permita que los niños se suban al televisor.
- Mantenga los accesorios pequeños fuera del alcance de los niños para evitar que se los traguen.
- Si el televisor no se utilizará durante mucho tiempo, apague el dispositivo y desconecte el cable de alimentación.
- Antes de limpiar el televisor, desconecte el cable de alimentación y limpie con un paño suave; No utilice reactivos químicos y evite que entren sustancias extrañas en el dispositivo. La limpieza incorrecta (como líquido de limpieza, agua, etc.) puede provocar daños en la apariencia del producto, borrar la información de impresión de los productos, incluso fluir hacia la máquina y dañar los componentes, ya que la máquina no se puede mostrar.



### Atención

- Para ajustar la posición o el ángulo del televisor, desconecte todos los cables y muévase lentamente para evitar caídas.
- No frote con objetos duros, golpee, doble o apriete la pantalla.
- No use el televisor inmediatamente después de transferir la máquina a lugares con alta temperatura desde baja temperatura, lo que provocará niebla dentro de la máquina y fallas.
- Si la pantalla se rompe y el líquido salpica la piel, lávese con agua limpia inmediatamente durante 15 minutos y vaya a ver a su médico.
- Para transportar el televisor con las manos, tome las esquinas y sostenga la parte inferior; No aplique fuerza sobre el panel.
- Al mostrar la misma imagen durante mucho tiempo o una imagen activa con palabras fijas, los iconos dejarán "persistencia de imagen" en la pantalla que no desaparecerá después de apagarse durante mucho tiempo. Este fenómeno indeseable no está cubierto por la garantía.
- Ver televisión sanamente:
  1. Mire con la luz adecuada; La poca luz o la observación prolongada pueden dañar los ojos.
  2. Ajuste el volumen apropiado para evitar dañar su audición.
- Desenchufe el cable de alimentación del dispositivo para cortar la fuente de alimentación.
- Si se utiliza un enchufe de alimentación o un acoplador de dispositivo como dispositivo de desconexión, debe garantizar una operación fácil.
- El enchufe de alimentación se debe conectar de manera confiable. Los enchufes flojos pueden causar chispas e incendios.
- Todas las especificaciones técnicas en el manual del usuario y en el empaque están sujetas a cambios sin previo aviso. Si existe una ligera desviación entre el manual del usuario y la operación real, prevalecerá esta última.



The terms HDMI and HDMI High-Definition Multimedia Interface, and the HDMI Logo are trademarks or registered trademarks of HDMI Licensing Administrator, Inc. in the United States and other countries.

## Montaje y conexión

### Contenido de caja

1. TV.
2. Manual de usuario.
3. Control remoto.
4. Cable de alimentación (o conectado al televisor).

### Montaje de TV

#### Consejos sobre la instalación

- El televisor debe montarse cerca de la toma de corriente de CA para enchufar y desenchufar fácilmente.
- Para su seguridad, seleccione el soporte de montaje en pared o la base adecuados.
- Para evitar daños, es necesario colocar el televisor en un plano estable o fijarlo en una pared firme.
- Solicite a personal calificado que monte el televisor en la pared. Un montaje incorrecto puede provocar un televisor inestable.
- No coloque el televisor en ningún lugar susceptible a vibraciones mecánicas.
- No coloque el televisor en ningún lugar donde puedan ingresar insectos.
- No monte el televisor contra el aire acondicionado, de lo contrario, el panel interno de la pantalla puede condensar humedad y causar fallas.
- No coloque el televisor en ningún lugar con un campo magnético fuerte, de lo contrario, podría ser interferido y dañado por la onda electromagnética..

#### Montaje en base

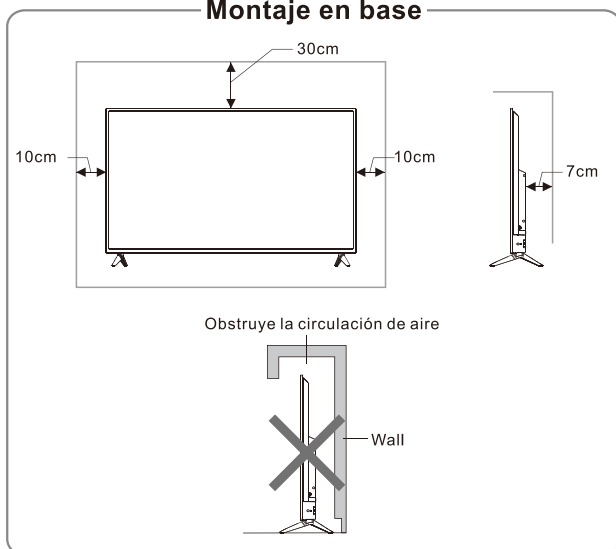

#### Montaje en pared

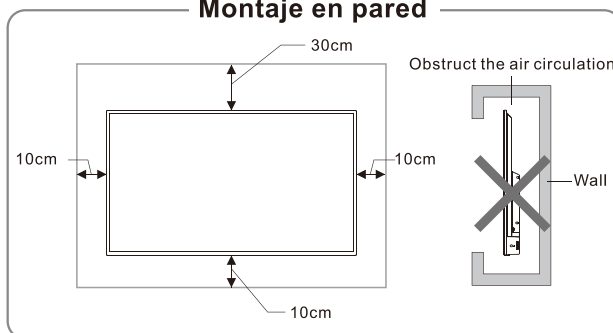

#### Ventilación

- Mantenga este espacio al menos alrededor del televisor, como se muestra en la figura.
- No cubra las rejillas de ventilación ni inserte ningún objeto en el recinto.
- No coloque el dispositivo en un espacio limitado, estantería o armario empotrado, a menos que el televisor esté bien ventilado.



#### Peligro

Nunca coloque un televisor en un lugar inestable. Un televisor puede caerse y causar lesiones personales graves o la muerte. Se pueden evitar muchas lesiones, particularmente en los niños, tomando precauciones simples como:

- Uso de gabinetes o soportes recomendados por el fabricante del televisor.
- Solo usar muebles que puedan soportar de forma segura el televisor.
- Asegurarse de que el televisor no sobresalga del borde del mueble de soporte.
- No colocar el televisor sobre muebles altos (por ejemplo, armarios o estanterías) sin anclar los muebles y el televisor a un soporte adecuado.
- No colocar el televisor sobre telas u otros materiales que puedan ubicarse entre el televisor y los muebles de soporte.
- Educar a los niños sobre los peligros de subirse a los muebles para alcanzar el televisor o sus controles.

Si su televisor existente está siendo retenido y reubicado, se deben aplicar las mismas consideraciones que las anteriores.



## Conexión de accesorios

### Observación:

1. Cuando necesite conectar el dispositivo que admite la función ARC, seleccione la interfaz HDMI-1.
2. El conector HDMI puede realizar la función del conector DVI con un conmutador externo HDMI / DVI.
3. El equipo periférico y los cables descritos en este manual deben comprarse por separado.

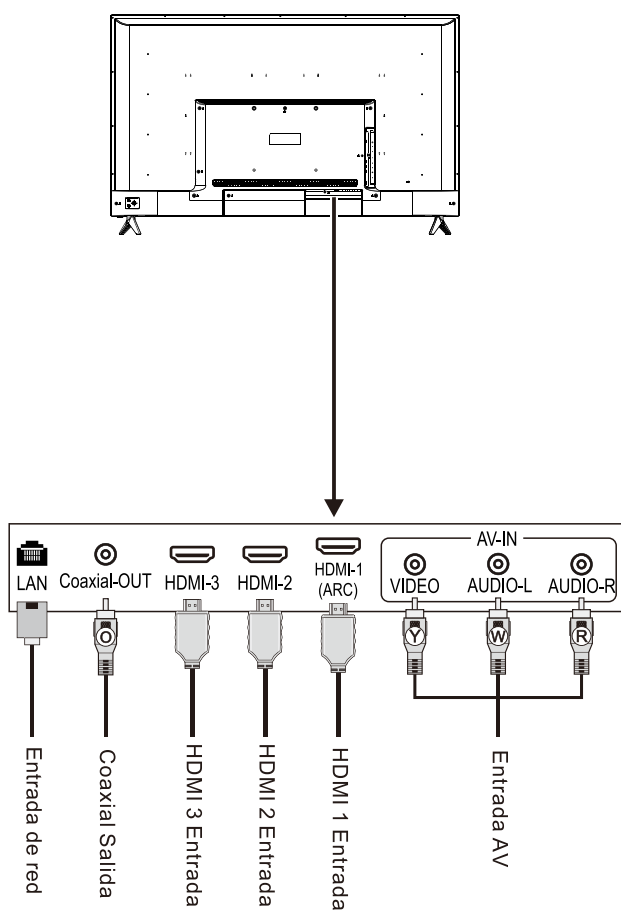

- Ⓜ Amarillo (Señal de VIDEO)
- Ⓜ Blanco (Señal de AUDIO-IZQUIERDO)
- Ⓜ Rojo (Señal de AUDIO-DERECHO)
- Ⓜ Naranja (Señal Coaxial)

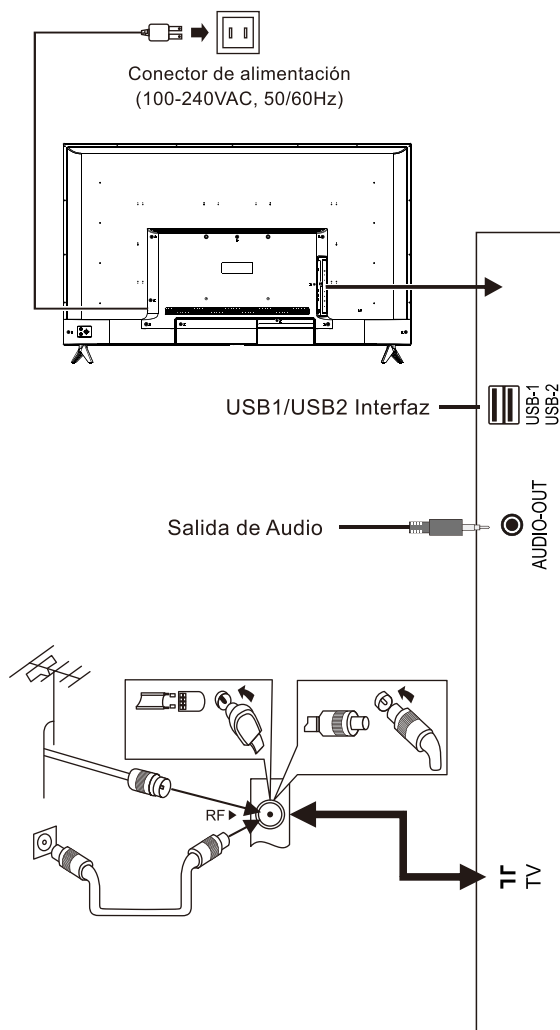

### ⚠ Peligro

Al conectar la antena exterior al puerto de señal del televisor, apague primero el interruptor de alimentación principal del televisor. No acerque la antena exterior a la línea de alimentación de alta tensión para evitar descargas eléctricas. La antena de red cableada conectada a este televisor debe estar aislada de la conexión a tierra de protección, de lo contrario, provocará incendios u otros peligros.

## Botones del panel

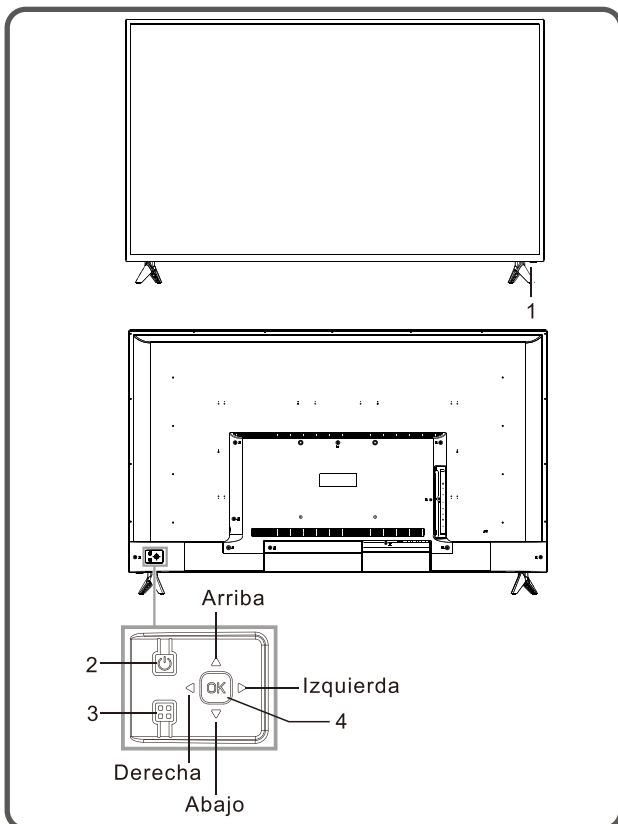

- 1) Indicador LED de encendido y ventana de recepción remota.
- 2) En espera: para encender el televisor o volver a ponerlo en espera, la función es la misma presionando la tecla [] en el control remoto.
- 3) Tecla de menú: presione esta tecla para mostrar el menú principal. En la operación del menú OSD, presione esta tecla para regresar al menú anterior, la función es la misma que presionar la tecla [] en el control remoto.
- 4) Tecla de combinación del botón basculante:  
Presione **OK** Rocker:

- ①. En una operación de menú que no sea OSD, presione OK rocker para ingresar al menú fuente, la función es la misma que presionar la tecla [**SOURCE**] en el control remoto.
- ②. En la operación del menú OSD, presione **OK** para confirmar la operación, la función es la misma que presionar la tecla [**OK**] en el control remoto.

Mueva el control arriba / abajo:

- ①. En el modo TV, mueva el balancín hacia arriba /

abajo para aumentar / disminuir el número de canal, la función es la misma presionando la tecla [**CH▲**] / [**CH▼**] en el control remoto.

- ②. En la operación del menú OSD, mueva el botón hacia arriba / abajo para seleccionar los elementos de ajuste, la función es la misma al presionar la tecla [**▲**] / [**▼**] en el control remoto.

Mueva el balancín Izquierda / Derecha:

- ①. En una operación de menú que no sea OSD, mueva el balancín hacia la izquierda / derecha para disminuir / aumentar el volumen, la función es la misma presionando la tecla [**VOL+**] / [**VOL-**] en el control remoto.
- ②. En la operación del menú OSD, mueva el control hacia la izquierda / derecha para ajustar el valor analógico del elemento seleccionado, la función es la misma presionando la tecla [**◀**] / [**▶**] en el control remoto.

## Control remoto

### Método para la instalación de la batería del control remoto

Retire la tapa del compartimiento de la batería e inserte dos baterías AAA (No. 7, 1.5V); asegúrese de que la polaridad de las baterías cumpla con la marca de polaridad " + " y " - " en el compartimiento de baterías del control remoto.

### Precauciones para usar el control remoto

- El control remoto debe apuntar al sensor del control remoto durante la operación. Un objeto colocado entre el control remoto y el sensor del control remoto puede impedir el funcionamiento normal.
- Se debe evitar que el control remoto sufra fuertes vibraciones. Además, no configure ni coloque el control remoto bajo la luz directa del sol, ya que la potencia de calentamiento puede provocar la deformación del control remoto.
- La falla del control remoto puede ocurrir cuando el sensor del control remoto de la unidad principal está bajo la luz directa del sol o con una fuerte iluminación; en este caso, cambie el ángulo de iluminación o este televisor, o utilice el control remoto cerca del sensor del control remoto.
- La batería baja influirá en la distancia del control remoto, en cuyo caso, la batería debe reemplazarse por una nueva. Si el control remoto va a estar inactivo

durante mucho tiempo o la batería se agota, saque la batería para evitar que el control remoto se corra por la fuga de la batería, lo que puede provocar daños y fallas en el control remoto.

- No arroje las baterías al fuego ni las cargue ni descomponga; no cargue, cortocircuite, desarme / ensamble, caliente ni queme las baterías usadas. Deseche las baterías usadas de acuerdo con las reglamentaciones relevantes sobre protección ambiental.

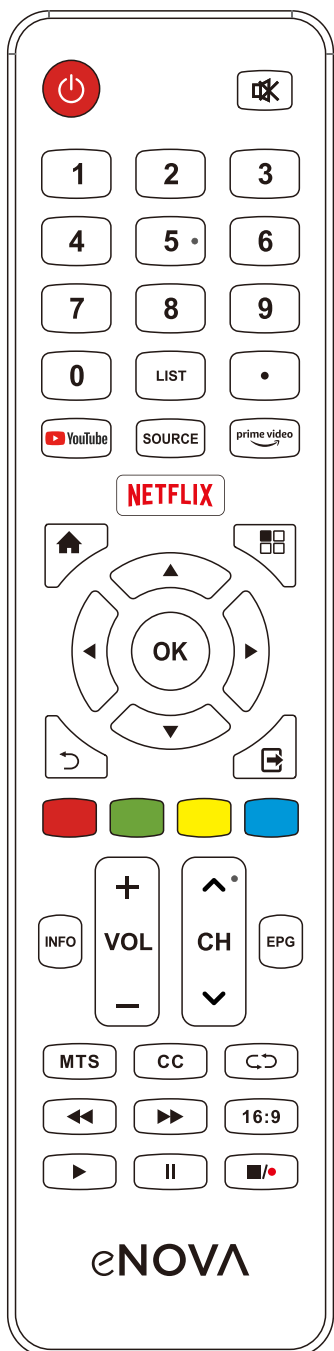

### Botones del Control remoto

**Nota:** La apariencia del control remoto puede ser diferente de este diagrama; por favor refiérase al objeto real como estándar.

Botones	Función
Power (⏻)	Encendido o apagado del equipo
Mute (🔇)	Enciende o apaga el sonido.
Number keys	Selecciona el canal o ingresa números
LIST	Muestra la lista de canales
•	Punto.
YouTube	Abre YouTube.
SOURCE	Muestra el menú de entrada de señal.
prime video	Abre Prime Video.
NETFLIX	Abre Netflix
Home (🏠)	Muestra la página de inicio.
Menu (☰)	Muestra el menú OSD.
◀, ▶, ▲, ▼	Selecciona ítems o ajusta valores.
OK	Confirma la operación.
Return (↶)	Regresa al menú anterior.
Exit (☒)	Sale del menú o aplicación.
Red key	Tecla de funciones especiales.
Green key	
Yellow key	
Blue key	
INFO	Muestra la barra de información.
VOL+/-	Sube o baja el volumen.
CH+/- (▲CH▼)	Cambia el canal.
EPG	Guía de programación.
MTS	ATV: selecciona el modo NICAM. DTV: selecciona el lenguaje del audio.
CC	Subtítulos.
↶	Regresa al último canal visto.
⏮	Retroceso rápido.
⏭	Avance rápido.
16:9	Selecciona el modo de Zoom.
▶ (play)	Función "play" multimedia.
⏸	PAUSE.
■/●	Para o comienza a grabar el programa.

## Operaciones básicas

### Observación:

1. Las teclas de operación mencionadas se refieren a las teclas del control remoto.
2. La tecla [▶] significa la tecla de dirección y la tecla [▶](play) significa la tecla PLAY.
3. Las instrucciones de operación del menú en este manual se explican según el modo de TV. Las operaciones en otros modos son similares a las del modo TV, y los usuarios pueden tomarlo como referencia.
4. Antes de encender la plataforma, asegúrese de que la fuente de alimentación sea estable.

## Encendido/Standby

Conecte el cable de alimentación a la toma de corriente y luego presione la tecla [⏻] para encender el televisor. La primera vez que encienda el televisor, se mostrará el menú "Bienvenido" en la pantalla. Presione la tecla arriba/abajo para seleccionar el idioma de OSD que desee y presione la tecla [OK] para el siguiente paso. AVISO DE ACTUALIZACIONES DE FIRMWARE se mostrará en la pantalla, puede aceptarlo o rechazarlo según su situación. Finalmente, siga las indicaciones para operar la configuración de red y la fuente de entrada, también puede optar por omitirlo temporalmente. Presione retroceso si desea volver a la página anterior durante el proceso.

En el estado de encendido, presione la tecla [⏻] para apagar el TV.

★ **Tips:** Este dispositivo adopta tecnología de ahorro de energía. Si no hay entrada de señal en el estado de encendido, entrará en estado de espera automáticamente en diez minutos; El dispositivo entrará en estado de espera automáticamente a la hora de suspensión especificada;

## Selección de entrada de señal

Puede conectar varios dispositivos al televisor y ver imágenes de alta calidad. Si el dispositivo de video tiene HDMI, AV y otros puertos de salida de video, puede seleccionar uno de ellos y conectarse a los puertos de entrada correspondientes del televisor. Después de conectarlo, encienda el dispositivo y

presione la tecla [SOURCE], luego el menú de la fuente de señal se mostrará en la pantalla. Presione [◀]/[▶] para seleccionar la entrada y presione [OK] para confirmar.

## Menú de operaciones

Presione [⏻] para ver el menú principal:

1. Presione [▲]/[▼] para seleccionar **Imagen, Sonido, Configuración, Bloqueo, Opción PVR, Programa, Red, Acerca de.**
2. Presione [OK]/[▶] para entrar al submenú.
3. Presione [▲]/[▼] para seleccionar.
4. Presione [OK] para confirmar.
5. Presione [◀]/[▶] o [▲]/[▼] para ajustar un valor o configuración.
6. Presione [↶]/[⏻] para regresar al menú anterior cuando esté dentro de un submenú.
7. Durante la operación del menú, los iconos de opciones no válidas cambiarán a gris.

**Nota:** La contraseña de bloqueo por defecto es 0000.

## Smart TV

Presione [🏠] para mostrar la página principal.

1. Presione [◀]/[▶] para seleccionar una aplicación;
2. Presione [OK] para abrir la aplicación;
3. Presione [⏻] para salir del modo Smart.

**Nota:** Antes de acceder a Internet, conecte su televisor a Internet. Consulte "Configuración de red" para más detalles.

## OSD Configuración de lenguaje

Presione [⏻] y seleccione **Configuración > Lenguaje** y presione [OK]. Presione [◀]/[▶] para seleccionar el idioma deseado.

## Búsqueda de programas

Sintonice los programas antes de ver la televisión por primera vez. Antes de escanear, asegúrese de que la antena se haya conectado correctamente .

### Búsqueda automática

Presione [⏻] y seleccione **Programa > Auto Búsqueda**, presione [OK], presione [◀]/[▶] para seleccionar **Modo de búsqueda**. Seleccione **Inicio** y presione [OK], el programa iniciará la auto búsqueda. Presione [↶], y seleccione **SI** en la ventana presione [OK] para saltar la actual y OK para iniciar la siguiente. Presione [⏻], y seleccione **SI** en la ventana

y presione [OK] para salir de la búsqueda. Seleccione **NO** y presione [OK] para continuar.

#### DTV búsqueda manual

Presione [■], seleccione **Programa > DTV Búsqueda Manual**, presione [OK] para entrar en el menú. Presione [◀]/[▶] para seleccionar el canal, y presione [OK] para buscar.

**ATV Búsqueda manual** (En ATV búsqueda de señal)

Presione [■], seleccione **Programa> ATV Búsqueda Manual**, presione [OK] para entrar al menú. Presione [◀]/[▶] para seleccionar el canal y buscar. Luego de la búsqueda puede seleccionar **Afinar** y presionar [◀]/[▶] luego presionar **Guardar** y presionar [OK] para guardar este canal.

### Opción de grabado

En modo DTV presione [■/●] entonces empezará la grabación. Presione [■/●] para frenar y salir de la grabación.

Presione [■] y seleccione **Opción PVR> Archivos grabados** para ver y reproducir los archivos grabados.

Mientras se reproduce, presione [◀◀]/[▶▶]/[▶] (play)/[■]/[■/●] para manejarse.

**Nota:** La función de grabación solo puede admitir memorias con el sistema de archivos FAT32. Memorias con otros sistemas de archivos deben formatearse; Antes de formatear la memoria haga una copia de seguridad de los datos útiles porque el contenido de la memoria no puede recuperarse después del formateo.

### Opción línea de tiempo

Cuando el usuario abandona el programa por un corto tiempo, la función Línea de tiempo puede suspender y almacenar en caché el programa en reproducción en el disco U. Cuando el usuario reanuda la reproducción, el programa puede continuar reproduciéndose.

En el modo DTV presione [■], entonces el menú de opciones Línea de tiempo se muestra en la pantalla y el programa está en estado suspendido. Presione [▶] (play) para que el programa continúe. Presione [■/●] para frenar y salir de la opción Línea de tiempo.



Mientras se reproduce presione [◀◀]/[▶▶]/[▶] (play)/[■]/[■/●] para manejarse.

## Aplicaciones

Presione [▲] y presione [◀]/[▶] para seleccionar una aplicación y presione [OK]. Así como Youtube, prime video and Netflix, puedes presionar los botones [YouTube], [prime video] y [NETFLIX] para entrar. En el modo espera, puedes prender la TV y usar Netflix presionando [NETFLIX] en el control remoto.

## Configuraciones de red

### ■ Wi-Fi

1. Presione [■] y seleccione **Red > Wi-Fi** y presione [OK]. Seleccione **Auto búsqueda** y presione [OK] para confirmar, entonces se mostrarán las redes inalámbricas buscadas automáticamente. La red buscada sin este  icono indica que la TV se conecta a la red sin una contraseña. La red con el  icono indica que está encriptada y debe ingresar la contraseña correcta para conectarse a la red.
2. Seleccione la red a la que desea conectarse y presione [OK];
3. Escriba la contraseña de conexión de red en el cuadro y salga del teclado, luego seleccione  y presione la tecla [OK] para conectarse a la red.

### ■ Ethernet (red cableada)

1. Presione [■], y seleccione **Red > Ethernet** y presione [OK]. Seleccione **Configuración** como **DHCP**, y seleccione **Conectar** y presione [OK], de esta manera se conectará automáticamente;
2. Puedes seleccionar una **Configuración** como **Estática** entonces presiona [▲]/[▼] para seleccionar IP, Máscara de red, Puerta de enlace, DNS y configuralos. Finalmente selecciona **Conectar** y presiona [OK].

### ■ Activación LAN / Activación WLAN

Permite que los sistemas remotos activen la TV dormida enviando un marco de un formato específico que el cliente anticipa. (Está disponible cuando se conecta Ethernet / Wi-Fi).

Presione [■] y seleccione **Red > Activación LAN** o **Activación WLAN**. Presione [◀]/[▶] para indicar "On" o "Off".

## Información importante del uso de red

Todos los contenidos y servicios obtenidos de este televisor pertenecen a un tercero y están protegidos por las leyes de derechos de autor, derecho de patente, derecho de marca registrada y / u otro derecho de propiedad intelectual. Dichos contenidos y



servicios son solo para fines no comerciales.. No está permitido usar ningún contenido o servicio sin la autorización del propietario del contenido o del proveedor del servicio.

Nuestra empresa no asumirá ninguna responsabilidad por las pérdidas o daños directos, indirectos y accidentales causados por el acceso de usted o de un tercero a cualquier contenido o servicio o cualquier información o software de terceros a través de este conjunto bajo ninguna circunstancia.

El servicio de terceros se puede cambiar, eliminar o detener sin previo aviso. Nuestra empresa no implica ni garantiza la disponibilidad continua de algún servicio o contenido dentro de un período de tiempo.

Nuestra empresa no se hace responsable de los servicios relacionados con dicho servicio y contenido. Además, no asumiremos ninguna responsabilidad por el servicio al cliente. Póngase en contacto directamente con los proveedores de contenido y servicios relevantes si tiene algún problema y solicitud de servicio con respecto al servicio o contenido relevante.

## Reproductor Multimedia

Presione [**SOURCE**] y presione [**◀**]/[**▶**] para seleccionar **USB** y presione [**OK**]. Seleccione el tipo de archivo desde **TODOS, Foto, Música, Video**.

■ **Reproducción de archivos en el dispositivo de disco local:** Antes de reproducir archivos en el disco local, inserte el dispositivo de almacenamiento masivo USB en la interfaz USB.

Seleccione el dispositivo de disco local en el directorio de archivos y presione [**OK**]. Seleccione la carpeta de destino y presione [**OK**]. Entonces presione [**▲**]/[**▼**]/ [**◀**]/[**▶**] para seleccionar el archivo y presione [**▶**](play) para reproducirlo. Presione[**↶**] key para regresar a la página anterior.

### Atención:

1. Los dispositivos USB no estándar no se pueden reconocer probablemente; en este caso, reemplace un dispositivo USB estándar;
2. El sistema de transmisión de medios tiene ciertas restricciones en el formato de los archivos; la reproducción será anormal si está fuera de la restricción del sistema;
3. No retire el dispositivo USB mientras lo reproduce de lo contrario, el sistema o dispositivo puede tener problemas; Antes de reemplazar el dispositivo USB, apague la fuente de alimentación de la máquina;

4. El sistema admite dispositivos estándar USB1.1 y USB2.0, como dispositivos de almacenamiento masivo USB y discos duros extraíbles;
5. La corriente de salida máxima del puerto USB de este dispositivo es de 500 mA, y la autoprotección se habilitará si está más allá de este límite; utilice una fuente de alimentación externa si se conectará un dispositivo externo de mayor corriente;
6. El sistema es complicado; cuando lee o reproduce archivos, la pantalla puede estar quieta o ciertas funciones pueden no ser válidas debido a la compatibilidad y estabilidad del dispositivo USB; en este caso, apague el dispositivo y reinicie el sistema.

Presione [**INFO**] para ver u ocultar la información. Mientras se reproduce presione [**◀◀**]/[**▶▶**]/[**▶**](play)/[**||**]/[**■**/•] para operar.

## Solución de problemas

### ■ Se producen manchas de copo de nieve en las imágenes de TV y hay ruido en el sonido que lo acompaña.

1. Compruebe si el enchufe de la antena está flojo o si el cable está en buenas condiciones.
2. Verifique el tipo de antena (VHF / UHF).
3. Ajuste la dirección y posición de la antena.
4. Intente usar un potenciador de señal.

### ■ No hay visualización ni sonido en la pantalla. La luz indicadora no está encendida.

Verifique si la línea de alimentación está conectada.

### ■ Se producen perturbaciones en la línea punteada o en la tira en las imágenes de TV.

No use el secador de pelo eléctrico al lado del televisor. Establecer y ajustar la dirección de la antena para reducir disturbio.

### ■ Se producen imágenes dobles en la pantalla del televisor.

1. Use una antena de alta orientación.
2. Ajuste la dirección de la antena.

### ■ Las imágenes son incoloras.

Ingrese la configuración de "Imagen" para aumentar la saturación de color.

### ■ El televisor no tiene sonido de acompañamiento.

1. Ajuste el volumen a un grado adecuado.
2. Presione la tecla [静音] en el control remoto para cancelar el modo de silencio.

### ■ No se muestran imágenes de entrada de señal en la pantalla de la máquina. La luz indicadora está parpadeando.

1. Compruebe si el cable de conexión de señal está suelto o se cae. Reconectalo.
2. La máquina puede estar en modo de espera, reinicie.

### ■ La distancia del control remoto es corta o está fuera de control.

1. Retire el objeto para evitar bloquear la ventana de recepción del control remoto.
2. Reemplace la batería.

### ■ La reproducción de video en línea es muy lenta.

1. Actualice el ancho de banda de su red a uno más alto.
2. Intente reemplazar con otras direcciones para obtener mejores recursos.

### ■ La máquina es lenta, el sistema falla, no puede operar la máquina.

Primero desconecte la fuente de alimentación y conéctela después de 1-2 minutos, luego encienda el televisor nuevamente.

## Especificaciones técnicas

### Unidad master

Max. Resolución	3840 X 2160
Alimentación	100-240VAC 50/60Hz
Potencia de los parlantes	8W+8W
Entorno operativo:	
Temperatura	5° ~40°
RH	10%~85%
Presión atmosférica	86kPa~106kPa
Entorno de almacenamiento:	
Temperatura	-20°~55°
RH	5%~95%
Presión atmosférica	86kPa~106kPa

### Dimensiones (LxAnxAI) y Peso

50"

Excluyendo base	Sin empaque 1126x70x653(mm <sup>3</sup> )
Incluyendo base	Sin empaque 1126x220x711(mm <sup>3</sup> )
	Con empaque: 1228x121x740(mm <sup>3</sup> ) Peso neto: 9.5kg Peso bruto: 11.8kg

### Especificaciones técnicas del TV

1. Sistemas soportados:  
ATV: PAL M/N, NTSC M.  
DTV: ISDB-T.
2. TV(RF): 75Ω impedancia
3. AV Video-Entrada: 75Ω, 1±0.1Vp-p, RCA.
4. AV Audio-Entrada: 20KΩ, 0.2~2Vrms.
5. HDMI Video Entrada: 480i, 480p, 576i, 576p, 720p, 1080i, 1080p, 2160p.
6. Capacidad de memoria interna específica de acuerdo con la configuración real.
7. Capacidad de caché específica de acuerdo con la configuración real.
8. Conexión inalámbrica: Wi-Fi (IEEE 802.11 b/g/n).
9. Sistema operativo: Linux.

### Modo HDMI

Modo Video			
NO.	Modo	Resolución	Refresco
1	SD	720×480i/p	60Hz
2		720×576i/p	50Hz
3	HD	1280×720p	50Hz
4			60Hz
5	FHD	1920×1080i/p	50Hz
6			60Hz
7	UHD	3840×2160p	24Hz
8			25Hz
9			30Hz
10			50Hz
11			60Hz

**Observación:** en modo UHD, la frecuencia de actualización de 50Hz y 60Hz es efectivo solo bajo HDMI versión 2.0.

Modo VESA			
NO.	Modo	Resolución	Refresco
1	VGA	640x480	60Hz
2	SVGA	800x600	60Hz
3	XGA	1024x768	60Hz
4	SXGA	1280x1024	60Hz
5	WXGA	1600x900	60Hz
6	WUXGA	1920x1080	60Hz
7	4K	3840x2160	30Hz
8			60Hz

**Observación:** en modo 4K, la frecuencia de actualización de 60Hz solo es efectiva bajo HDMI versión 2.0.

### Administración de energía

Modo	Consumo de energía
Trabajo normal	130W
Modo espera	0.5W

**Nota:** Si activa la función Activación LAN / Activación WLAN, el consumo máximo de energía de la máquina en modo de espera no supera 1W.

### Instalación de la base

Primero coloque la máquina plana, distinga las bases izquierda y derecha y la instalación de la base hacia adelante y hacia atrás, luego instale las bases en la parte inferior de la cubierta posterior de la máquina como la dirección de la flecha en la figura. Alinee los orificios de los tornillos, luego apriete los tornillos (observe que el módulo base debe ajustarse al estado de la figura, de lo contrario no se puede instalar)

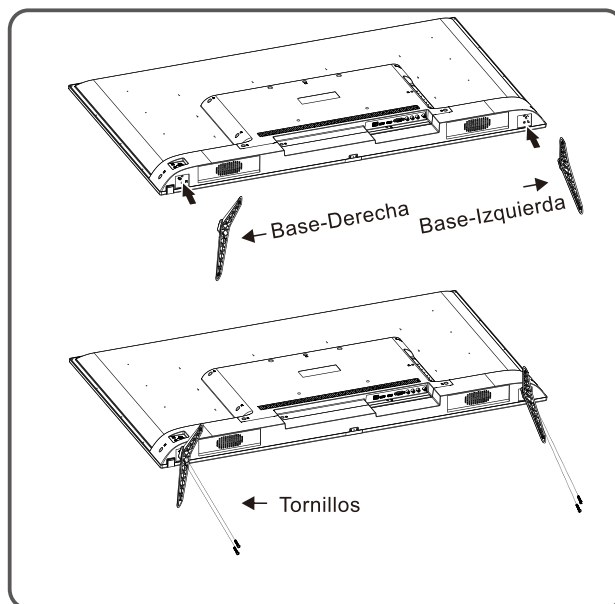

**Observación:** la base real y la apariencia de la máquina pueden ser diferentes de las imágenes; por favor refiérase al dispositivo real.

## Uso del TV en soporte de pared

### Peligro

- Compre un soporte de pared para TV adecuado cuando monte su televisor en la pared.
- Asegúrese de que la capacidad de carga de la pared para la instalación del soporte no sea inferior a 4 veces el peso del televisor y el soporte de la pared para evitar caídas.
- Consulte las instrucciones proporcionadas con el televisor y el soporte de pared para la instalación.
- Asegúrese de que no haya ningún cable o conducto en la sección de la pared donde se instalará un soporte de pared.
- Confíe en un técnico profesional para completar la instalación. La compañía no será responsable por accidentes, lesiones personales o daños causados por la instalación incorrecta del televisor.

### Nota:

- Si se encuentran tornillos en el orificio del tornillo para el montaje en la pared detrás del televisor antes de instalar el montaje en la pared, los tornillos se quitarán y se colocarán para su uso posterior.
- Compre los tornillos de pared según la situación real.

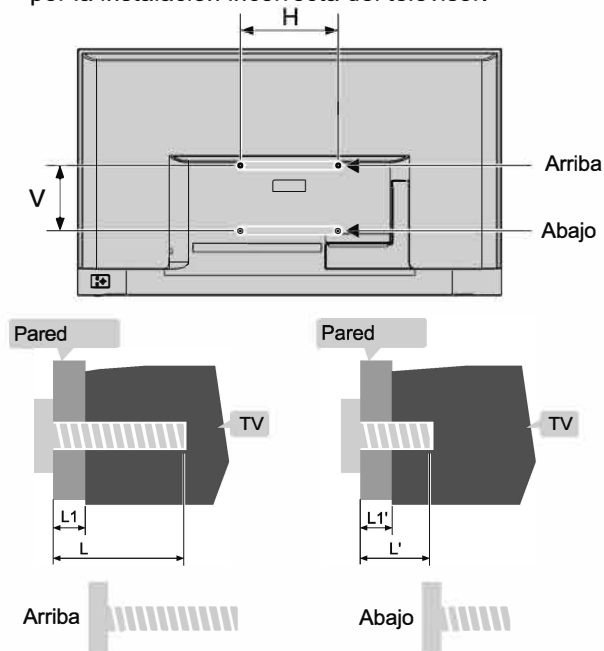

L1: Espesor de montaje en pared L1': Espesor de montaje en pared

Distancia entre agujeros en la pared(H×V)(mm)	Tornillos requeridos (longitud de tornillo recomendada)(mm)
50": 200 x 200	Arriba: 2 x M6 ( $26+L1 \leq L \leq 28.3+L1$ ), Abajo: 2 x M6 ( $L'=6+L1'$ ),

# LEANVAL S.A.

Federico Echelaine 675

Rio Grande - Tierra Del Fuego - Argentina

CUIT: 30-59947912-7

## FICHA INFORMATIVA DEL PRODUCTO TV LED

### ❖ FABRICANTE O IMPORTADOR: LEANVAL S.A.

- MARCA COMERCIAL: **eNOVA**
- IDENTIFICACION DE MODELO/S: **50D1U**
- CLASE DE EFICIENCIA ENERGETICA DEL APARATO, DE ACUERDO CON LA NORMA IRAM 62411 O AQUELLA QUE LA REEMPLACE: **A+**
- CONSUMO ELECTRICO EN MODE ENCENDIDO, EXPRESADO EN (W): **66W**
- CONSUMO DE ENERGIA ANUAL, EXPRESADO EN KILOWATT HORA (kWh), CON TRES DIGITOS ENTEROS, CALCULADO CONSIDERANDO 4 HORAS (4 Hs) DE ENCENDIDO POR 365 DIAS, DEBIENDO ACLARARSE QUE EL CONSUMO EFECTIVO DEPENDERA DE LAS CONDICIONES DE USO DEL APARATO: **96 kWh**
- CONSUMO ELECTRICO EN MODO DE ESPERA, EXPRESADO EN WATT (W): **0,50 W**
- DIMENSION DE LA PANTALLA EN CENTIMETROS (CM), CON INDICACION DEL DIBUJO DE LA PANTALLA CON LA DIAGONAL VISIBLE, Y.:  
 **125 CM**
- TODOS LOS DATOS TECNICOS MENCIONADOS ANTERIORMENTE DEL MODELO **50D1U**, FUERON EVALUADOS BAJO LOS PARAMETROS DE LA NORMA IRAM 62301 (MODO STAND BY O ESPERA) Y NORMA IRAM 62411 (MODO ENCENDIDO).



## Certificado de garantía

**NOVATECH SOLUTIONS S.A.** garantiza el correcto funcionamiento de este producto por el período de un (1) año con excepción de las exclusiones aquí prescriptas -a partir de la fecha de compra certificada por la empresa vendedora, dentro del territorio de la República Argentina. Durante este período, el daño de origen técnico y/o defecto de fabricación, será reparado -sin cargo alguno-, siempre que se origine como resultado del buen uso del producto acorde a lo recomendado en el Manual de Usuario.

Para acceder a la garantía, debe ponerse en contacto con los distribuidores oficiales o directamente con **NOVATECH SOLUTIONS S.A.** enviando un correo electrónico a **contacto@novatech.com.ar** donde le informarán cuál es el proceso a seguir.

**NOVATECH SOLUTIONS S.A.** se reserva el derecho de cancelar este certificado cuando, a juicio y/o criterio del servicio técnico autorizado, se presenten los siguientes casos:

1. Daños causados por mal uso, y/o uso impropio, caídas, golpes, abuso, exposición excesiva a temperaturas altas/bajas, humedad, almacenamiento incorrecto y/o a la falta de mantenimiento del producto según lo indica el Manual del Usuario y otras causas no atribuibles al proceso de fabricación y/o al uso doméstico.
2. Problemas derivados del uso con baja/alta tensión y/o descarga eléctrica.
3. Deterioro causado por líquidos o similares, tanto en partes internas como externas.
4. Uso en condiciones diferentes a las recomendadas en el manual del usuario y/o la instalación del producto.
5. Intervención y/o alteración del equipo por parte de personal no autorizado por **NOVATECH SOLUTIONS S.A.**
6. Daños causados por otros equipos o accesorios interconectados al producto.
7. Eliminación de la banda de identificación y/o seguridad.
8. Uso o instalación de software, interfaces, partes o suministros no proporcionados y/o autorizados por **NOVATECH SOLUTIONS S.A.**

y/o archivos dañinos que alteren el normal funcionamiento del sistema operativo y/o el funcionamiento del equipo.

Solo se puede hacer valer la garantía exhibiendo conjuntamente con el presente certificado, la factura de venta que individualiza el producto, la fecha de venta, y los siguientes los datos completos por la casa vendedora/distribuidor:

**Descripción del producto:**

---

**N° de serie:**

---

**Fecha de compra:**

---

**Firma y sello de la casa vendedora / distribuidor:**

---

**Nombre y apellido del consumidor:**

---

## Contacto

**Novatech Solutions S.A.**

**Mail: contacto@novatech.com.ar**

**Tel: 011-7700-3333**