

enova

Manual de usuario

Lavasecarropas

Inverter carga frontal 10kg
LE10F10B



Tabla de contenido

Información de seguridad y correcto uso del producto	4
Accesorios incluidos.....	7
Configuración y especificaciones del producto.....	7
Descripción del producto.....	9
Panel de control.....	10
1. Selector de programa.....	10
2. Indicador de apagado.....	10
3. Pantalla	10
4. Indicadores lavados.....	11
5. Led "Hygiene Pro"	11
6. Velocidad.....	11
7. Temperatura	11
8. Indicador apagado de sonido.....	11
9. Inicio diferido	11
10. Bloqueo para niños.....	12
11. Secado.....	12
12. Inicio/Pausa.....	12
Guía de instalación y configuración inicial.....	13
1. Desembalaje y accesorios	13
2. Nivelación.....	13
3. Conexiones y preparativos.....	14
Opción A: Instalación sobre bacha o pileta	14
Opción B: Instalación sobre desagüe	15
4. Primer lavado y configuración.....	15
Compartimento para detergente.....	16
Programas	16
Descripción de programas.....	16
Ciclo de programas	17
Uso cotidiano	18
Conexión de electricidad	18
Suministros de agua.....	18
Preparación de las prendas de vestir.....	18
Carga del lavasecarropas.....	18
Agregue detergente.....	18
Seleccione el programa a utilizar.....	19
Inicio de lavado.....	19
Mantenimiento.....	20

Limpieza del gabinete	20
Limpieza el tambor.....	20
Limpieza del sello y vidrio de la puerta	20
Limpieza del filtro de entrada	20
Limpieza del compartimiento de detergente.....	21
Limpieza del filtro atrapa-pelusas.....	22
Solución de problemas.....	24
Códigos de errores	24
Certificado de garantía.....	25

Información de seguridad y correcto uso del producto

Siga todas las instrucciones y explicaciones de este manual con atención para conocer el acondicionamiento, instalación y correcto uso de este producto antes de su utilización. Mantenga las instrucciones de funcionamiento a mano para su uso posterior.

A pesar de todos los esfuerzos realizados para asegurar la precisión del contenido de este manual, no asumimos ninguna responsabilidad por los errores u omisiones o afirmaciones de ningún tipo en este manual, ya sea que estos errores sean omisiones o declaraciones que resulten de una negligencia, accidentes o cualquier otra causa. Los contenidos de este manual están sujetos a cambios sin previo aviso.

El Manual de usuario es sólo para guiar a los usuarios acerca de las funcionalidades del producto. No es un certificado en tecnología. Algunas funciones y características pueden variar debido a modificaciones en alguno de los componentes de este producto, o debido a errores de impresión.

El desempeño y funcionamiento de este producto no es exclusivo de su diseño. Características y funciones como sistema operativo, software, servicios locales, disposiciones legales y disponibilidad de funciones según la región también impactan y forman parte del funcionamiento de este producto.

Para cualquier servicio de mantenimiento remítase al personal calificado. Póngase en

contacto con su vendedor, punto de venta dónde adquirió este producto y/o servicio de reparación indicado. No existen partes que puedan ser reparadas por el consumidor. No desarme el producto.

Este producto está acompañado con la información necesaria para que usted pueda ponerse en contacto con el fabricante en caso de necesidad. Este manual de usuario también pone a su disposición un certificado de garantía, que lo puede encontrar al final de este documento.

¡Protección del medio ambiente! Nos esforzamos en producir productos en cumplimiento con los estándares mundiales medioambientales. Por favor, consulte con las autoridades locales para conocer cómo desechar de modo apropiado este producto y/o las partes que lo componen.



El símbolo del contenedor tachado indica que el artículo debe eliminarse por separado de la basura doméstica. El artículo se debe entregar para el reciclaje de acuerdo con las regulaciones ambientales locales para la eliminación de desechos. La empresa está comprometida con la prevención de la contaminación, minimizando cualquier impacto adverso en el aire, el agua y la tierra, cumpliendo con los requisitos legales aplicables y con otros que suscriba relacionados con sus aspectos ambientales.

No someta el producto a calor excesivo, como luz directa solar u otras fuentes de calor.

No someta el producto a lugares húmedos y evite el contacto directo con líquidos, como agua o lluvia. El producto no debe estar expuesto a goteo o derrames de agua y no debe colocarse ningún objeto que contenga líquido, encima y/o arriba del producto.

El producto está diseñado para instalación y uso en interiores. No exponga el producto a luz solar directa. No instale el producto cerca de fuentes que generen calor excesivo como radiadores, estufas, y equipos similares que generen o impulsen calor.

Instale el producto en un lugar ventilado y no bloquee las aberturas de ventilación con elementos tales como diarios, manteles, cortinas, alfombras, etc. No instale el aparato detrás de puertas con llave, correderas o con bisagras. Nunca use aerosoles o sustancias inflamables en la proximidad inmediata del producto.

Remítase a la información del producto para conocer acerca de la información eléctrica y de seguridad antes de instalar u operar este producto.

No modifique ni altere el cable de alimentación ni la ficha de conexión que acompaña a este producto. Tampoco altera y/o modifique el cable para alargar o acortar su extensión. Proteja el cable de alimentación de modo que no quede expuesto a contacto, salpicaduras y/o goteo con líquidos. Evite que el cable de alimentación quede expuesto a ser pisado, apretado y/o ahorcado.

Solo use acoplamientos y/o accesorios especificados por el fabricante.



Estos símbolos están destinados a alertar al usuario acerca de la presencia de “tensión peligrosa” sin aislar dentro del recinto del producto. Esto puede ser de suficiente magnitud como para constituir un riesgo de choque eléctrico.

Este producto ha sido fabricado siguiendo y cumpliendo estrictas normas de fabricación y control que garanticen la seguridad de las personas involucradas y de los consumidores finales. Sin embargo, un funcionamiento erróneo o fallas durante la instalación pueden provocar incidentes y descargas eléctricas. Para garantizar la seguridad, prolongar la vida útil de este producto, y asegurarse de que se pueda obtener el mejor rendimiento, lea detenidamente este manual y cumpla con las instrucciones de seguridad.

Apague el equipo de inmediato y desconecte el cable de alimentación si detecta que:

- La red y/o instalación eléctrica de su domicilio tiene caídas de tensión, falta de energía o suministro inestable.
- Este producto produce un ruido u olor anormal.
- El cable de alimentación está dañado.
- El producto está dañado, ha sufrido un golpe, caída u otro impacto y se comporta de forma anormal y/o presenta un funcionamiento reducido.
- Ha ingresado líquido adentro de este producto.



Para reducir el riesgo de choque eléctrico, no desarme ni quite cubiertas y/o protecciones del producto. No hay partes que puedan ser reparadas por el consumidor. Remítase al personal de servicios calificado. Al final de este documento tiene a disposición el certificado de garantía e información de contacto del fabricante para coordinar la mantención y/o reparación de este producto con personal calificado.



Las imágenes son solo ilustrativas – de referencia. No representan fielmente el diseño del producto ni sus características. Las imágenes tienen la única finalidad de acompañar y guiar al usuario para hacer uso de este producto y de las funciones disponibles.

El producto está destinado exclusivamente al uso doméstico y para tejidos en cantidades adecuadas para el lavado y secado a máquina. Este producto es sólo para interior y no está

destinado al uso integrado. Use sólo en conformidad con estas instrucciones. El producto no está destinado al uso comercial.

Cualquier otro uso se considera uso inadecuado. El fabricante no se responsabiliza por daños o lesiones que deriven del mismo.

No opere el producto en habitaciones con temperaturas menores a 5°C. Esto puede causar daños a algunas partes. Si es inevitable, asegúrese de desagotar el agua del aparato completamente luego de cada uso (vea “Mantenimiento – Limpieza del filtro atrapa-pelusas”) para evitar daños causados por escarcha.

Accesorios incluidos

La adquisición de este producto incluye: (1) manguera de entrada, (4) tapas, (1) documentación.

Configuración y especificaciones del producto

Algunas características varían según el modelo. Por favor verifique correctamente su modelo para leer apropiadamente las características del producto.

Características generales

Tipo de carga	Carga frontal
Capacidad de lavado	10 kg
Capacidad de secado	7 kg
Dimensiones (An x Pr x Al)	595 x 565 x 850 mm
Color disponible	Blanco
Peso	72 kg

Diseño & construcción

Tambor acero inoxidable	Sí
Centrifugado – cantidad	7
Centrifugado – velocidad	400 600 800 1000 1200 1400 1500 rpm
Tecnología de autobalance (centrifugado)	Sí
Tecnología inverter	Sí
Lavasecarropas	Sí
Temperaturas - cantidad	6
Temperaturas disponibles	Fría 20 30 40 60 90 °C
Entrada agua fría	Sí
Entrada agua caliente	No
Regulador de temperatura	Sí
Filtro atrapa-pelusas	Sí
Regulación de altura	Sí

Panel, programas & botones

Control via wifi/app	No
Panel – tipo	Digital
Cantidad de botones	5 + dial
Cantidad de programas	15
Programas personalizables	No
Tecnología one touch	No
Nivel de agua automático	Sí
Con alarma de finalización	Sí
Con alarma de error	Sí
Inicio diferido	Sí
Bloqueo para niños	Sí
Memoria de interrupción	Sí
Sistema de autoapagado	Sí

Funcionalidades adicionales

Hygiene Pro

Es la función para las 3 tareas que ejecuta el producto: AUTO CLEAN, EASY SPRAY y ANTI BACTERIA GASKET.

Luego de cada lavado, el lavasecarropas realiza una circulación de agua para limpiar residuos de jabón y producto en el tambor, mangueras y circuito interno. Con esto promete mantener el interior del lavasecarropas limpio, las mangueras limpias y así evitar la acumulación de bacterias.

Descripción del producto

A continuación, el detalle del panel de control que acompaña a este producto; uso y función de sus botones.



1. Compartimiento para detergente.
2. Panel de control.
3. Tapa superior.
4. Puerta.
5. Tapa del filtro.
6. Pies ajustables.

Panel de control

A continuación, el detalle del panel de control que acompaña a este producto; uso y función de sus botones.

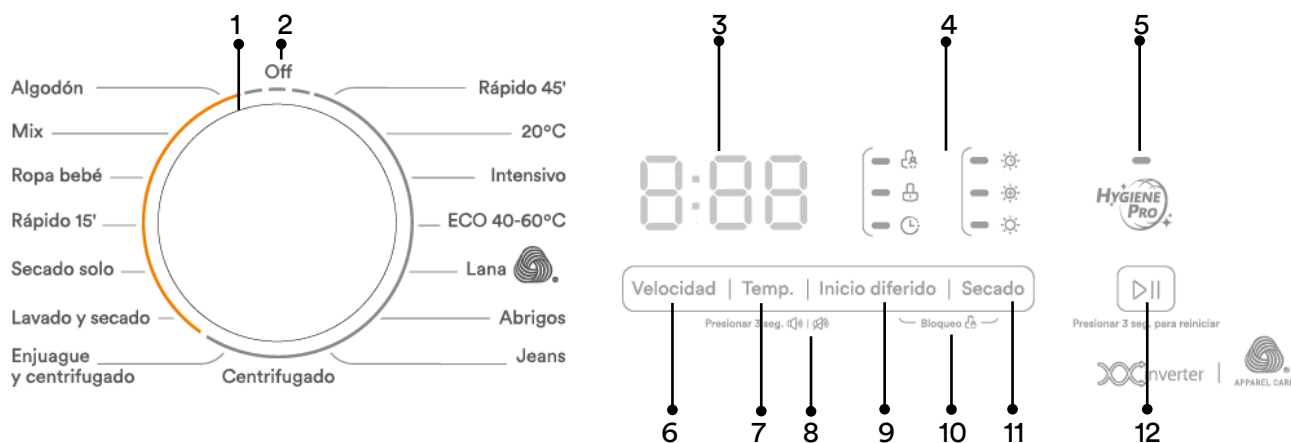

1. Selector de programa.
2. Indicador de apagado.
3. Pantalla.
4. Indicadores led.
5. Led "Hygiene Pro".
6. Velocidad.
7. Temperatura.
8. Indicador apagado de sonido
9. Inicio diferido.
10. Bloqueo para niños.
11. Secado.
12. Inicio/Pausa.

1. Selector de programa

Haciendo girar la perilla, tanto en sentido horario y antihorario, se puede seleccionar uno de los 15 programas.

2. Indicador de apagado

Cuando el dial coincide con el marcador de apagado, el producto en consecuencia estará apagado.

3. Pantalla

La pantalla muestra la siguiente información:

- Tiempo de lavado/secado.
- Velocidad.
- Inicio diferido.
- Temperatura.
- Finalización del programa.

4. Indicadores lavados



Indica cuando esta activada la opción de bloqueo para niños, esta misma bloquea al panel de control.



La puerta se encuentra correctamente cerrada.



Indica que la opción de inicio diferido esta activada para el programa seleccionado previamente.



Indica un secado automático de las prendas de ropa.



Indica un secado de las prendas de ropas para utilizar inmediatamente después.



Indica un secado de las prendas de ropas para guardar directamente en el armario.

5. Led “Hygiene Pro”

Este Led indica cuando el producto cumple con la función de autolavado de los circuitos internos, la misma estará activa durante cada ciclo de lavado.

6. Velocidad

Cuando sea necesario modificar la velocidad, la misma puede ser ajustada con este botón. La misma ira en los siguientes incrementos: 0-400-600-800-1000-1200-1400-1500.

7. Temperatura

Cuando sea necesario modificar la temperatura de lavado, la misma puede ser ajustada con este botón. La misma ira en los siguientes incrementos: Fría - 20°C - 30°C - 40°C - 60°C - 90°C.

8. Indicador apagado de sonido

Para apagar el sonido del producto se debe de mantener presionado durante 3 seg. el botón de Temperatura para activar nuevamente el sonido se debe de realizar la misma secuencia.

9. Inicio diferido

Para utilizar el inicio diferido, es necesario realizar la siguiente secuencia para comenzar a utilizar esta función:

- Seleccionar el programa previamente ya con la ropa incorporada.
- Presionar Inicio Diferido y seleccionar la cantidad de horas (Comienza de 0hs. hasta 24hs., con incrementos de 1hs.)
- Una vez realizado este paso debe de presionar ▶||
- Para cancelar la función, después de presionar ▶|| presione nuevamente Inicio Diferido hasta que figure en el display 0hs.

10. Bloqueo para niños

Para activar el bloqueo para niños, se debe presionar en simultaneo “inicio diferido” y “secado” durante 3 seg.. hasta que el producto indique mediante un sonido



11. Secado

Para activar las diferentes opciones de secado para los diferentes programas de lavado. El secado se encuentra disponible para los siguientes programas:

- Algodón
- Mix
- Ropa bebé
- Rápido 15'
- Secado solo
- Lavado y secado

Recuerde que hay 3 opciones diferentes de secado, las mismas se seleccionan presionando una vez el botón y va cambiando entre las mismas opciones.

12. Inicio/Pausa

La función “Inicio/Pausa” se utiliza para cuando es necesario agregar prendas de ropa durante el proceso de lavado.

La misma funciona presionando el botón durante 3 seg., inmediatamente después el tambor comenzara a detenerse. Una vez detenido y con la puerta desbloqueada, ábrala y agregue la ropa deseada. Presione nuevamente durante 3 seg. el botón para reanudar el programa.

Guía de instalación y configuración inicial

1. Desembalaje y accesorios



Abrir la caja contenedora con precaución. Tenga mucho cuidado si usa elementos punzantes para cortar y/o romper las cintas y solapas de la caja ya que podría provocar rayones, roturas y/o golpes que pueden afectar la condición de este producto.



Recomendamos al menos dos personas para manipular correctamente este producto. Pida ayuda a otra persona para levantar/mover/manipular este producto.

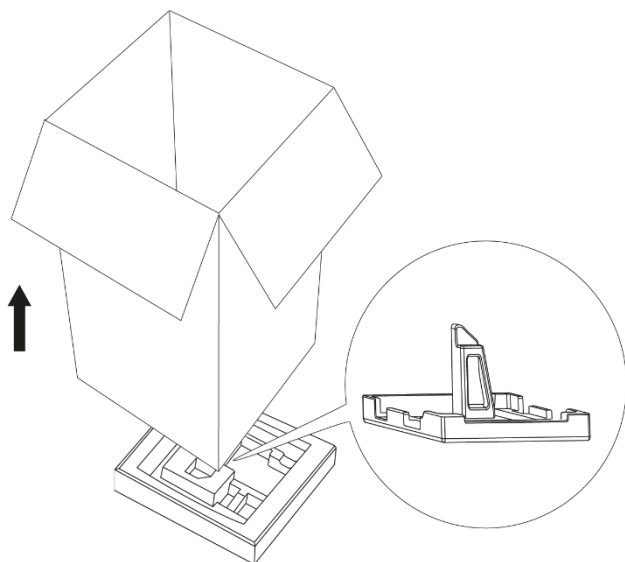

Antes de retirar el producto de su caja, seleccione una superficie nivelada y estable donde lo va a apoyar y asegúrese de que no existan elementos que puedan provocar lesiones a este producto.

Tome el producto, retírelo de la caja junto con el embalaje de poliestireno extruido. Levante el mismo y remueva el embalaje de la base. Asegúrese de que el triángulo pequeño de espuma sea removido junto con el embalaje de la base, sino apoye la unidad sobre la superficie de uno de sus lados y remuévalo manualmente.

Remueva la cinta que asegura el cable de alimentación de energía y manguera de desagote.

Remueva la manguera de abastecimiento que se encuentra en el tambor

2. Nivelación

Asegúrese que la ubicación donde se va a posicionar el producto cuenta con canillas libres para conectar las mangueras y con una boca de desagote o pileta para poder desagotar el mismo.

Una vez ubicado el producto en una superficie nivelada y estable, se debe de utilizar un destornillador para retirar de la parte trasera del producto los cuatro tornillos que sujetan y traban el tambor.

Asegúrese de quitar todas las piezas de los cuatro orificios. A continuación, coloque en cada orificio una tapa.

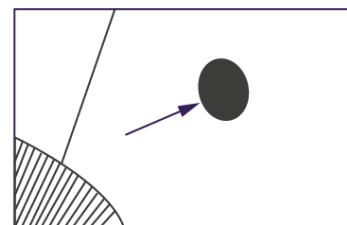
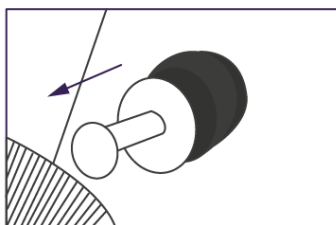
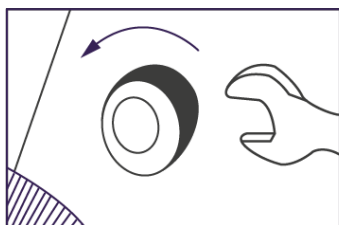

Es importante recordar que no se deben de descartar las cuatro piezas que traban el tambor, para futuros traslados del producto.

Cuando el producto se encuentre en la posición final, comprobar que las patas estén bien ajustadas. Utilizar un nivel burbuja para comprobar la alineación del lavasecarropas y ajustar hasta asegurar que quede recto.

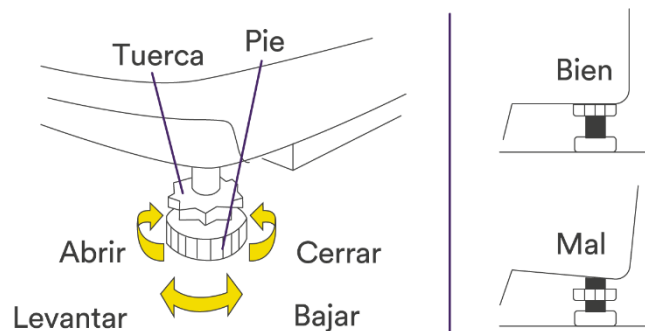

3. Conexiones y preparativos

Tomar la manguera de entrada y enroscar en la boca correspondiente de la parte trasera del producto. Conectar el extremo libre de la manguera de entrada en una canilla de agua fría. Asegurarse de abrir la canilla.

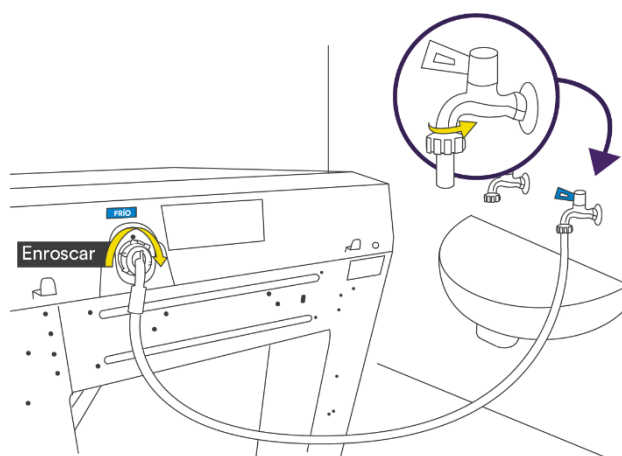

Para el conexionado de la manguera de desagote hay 2 maneras de realizarla.

Opción A: Instalación sobre bacha o pileta

Se debe de tomar el extremo libre de la manguera y colocarlo en alguna bacha o pileta. Debes asegurarte de que la altura del extremo libre de la manguera de desagote esté entre (*) 60 y 80 cm de distancia con respecto al suelo.

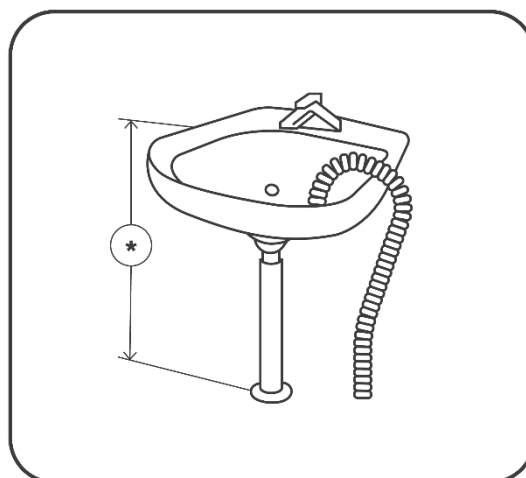

Opción B: Instalación sobre desagüe

Se debe de tomar el extremo libre de la manguera e insertarlo en el agujero de desagote de la pared. En caso de que la tubería de desagüe este por encima del nivel del piso la misma debe de encontrarse a una altura entre (*) 60 y 80 cm de distancia con respecto al suelo.

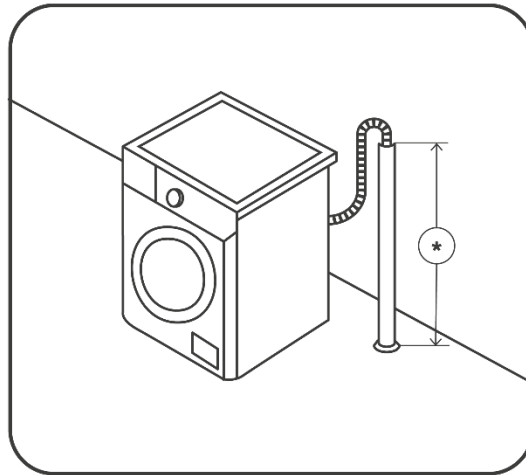



4. Primer lavado y configuración

Previo a utilizar el producto por primera vez con prendas de ropa, es recomendable que el primer lavado sea sin ninguna prenda. Esto es para limpiar cualquier resto de polvo, basura, etc.. que se encuentre en el tambor y mangueras.

Gire el dial, hasta seleccionar el programa rápido 15', Apriete el botón inicio/pausa para comenzar con el ciclo de lavado.

Compartimento para detergente

- I Componente de prelavado.
- II Componente de lavado principal.
-  Suavizante.
-  Botón de desbloqueo para retirar el dispensador.

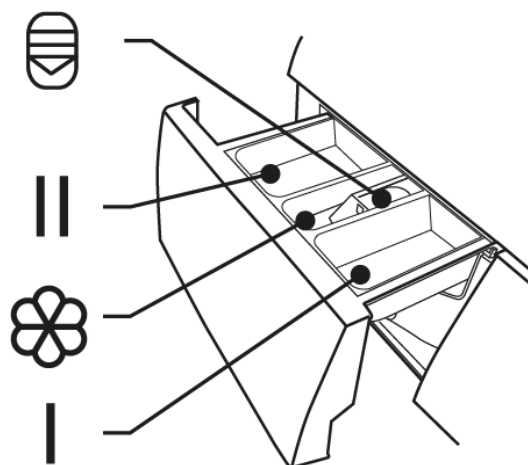

Se debe de cargar solamente el componente de prelavado, previamente seleccionado la opción de prelavado























Programas

Descripción de programas

Programa	Descripción
Rápido 45'	Lavar algunas y no tan sucias prendas de ropa rápidamente.
20 °C	20°C default, se puede elegir agua fría.
Intensivo	Para incrementar los efectos de lavado, el tiempo de lavado es incrementado.
ECO 40-60	Lavado de prendas de ropa de color. Protege mejor los colores. Temp. Default 40°C no es elegible, apropiada para prendas de lavado alrededor de 40°C – 60°C
Lana	Especialmente para lavado de prendas de lana, diseñadas para lavado a mano, para evitar su encogimiento. Programa con largas pausas.
Abrigos	Programa especialmente diseñado para lavado de prendas de ropa de abrigo.
Jeans	Especialmente para jeans.
Centrifugado	Centrifugado extra con velocidad de centrifugado seleccionable.
Enjuague y centrifugado	Enjuague extra con centrifugado.
Lavado y secado	Programa estándar para lavado.
Secado solo	Seleccionar para secar prendas de ropa, la temperatura es diferente según el tipo de prenda. El tiempo de secado es de acuerdo a la carga.
Rápido 15'	Programa de lavado corto, ideal para ropa ligeramente sucia o pequeñas cantidades de prendas de vestir.
Ropa bebé	Lavado de prendas de bebe, puede tener la ropa de bebe mucha mas limpia y el enjuague puede proteger mejor la piel del bebe.
Mix	Carga mixta que consiste en prendas de algodón y sintéticos.
Algodón	Prendas de ropa de alto uso y resistentes al calor hechas de algodón o lino.

Ciclo de programas

A continuación, encontrará los diferentes ciclos de los programas con sus respectivas funcionalidades:

Programa	Carga (kg)		Tiempo	Temp. (°C)		Velocidad (rpm)		II		Funciones adicionales	
	Lavado	Secado		Default	Max.	Default	Max.				
Rápido 45'	2.0	-	0:45	40	40	800	1400	●	○		-
20 °C	5.0	-	1:11	20	20	1000	1200	●	○		-
Intensivo	10.0	-	3:48	40	40	800	1500	●	○		-
ECO 40-60	2.0	-	3:53	-	-	1500	-	●	○		-
Lana	2.0	-	1:07	40	40	600	800	●	○		-
Abrigos	10.0	-	1:48	40	40	1000	1500	●	○		-
Jeans	10.0	-	1:56	60	90	1000	1200	●	○		-
Centrifugado	10.0	-	0:12	-	-	1000	1500	-	-		-
Enjuague y centrifugado	10.0	-	0:30	-	-	1000	1500	-	-		-
Lavado y secado	10.0	7.0	5:23	-	-	1500	-	●	-		-
Secado solo	-	7.0	4:33	-	-	1500	1500	-	-		-
Rápido 15'	2.0	1.0	0:15	Fría	30	800	800	●	○		
Ropa bebé	10.0	7.0	1:52	60	90	800	1200	●	○		
Mix	10.0	7.0	1:30	40	90	800	1500	●	○		
Algodón	10.0	7.0	3:39	40	90	1500	1500	●	○		

●: Obligatorio

○: Opcional

Nota: Los valores en este manual de usuario son de referencia.

Uso cotidiano

Para comenzar a utilizar cotidianamente el producto la secuencia de pasos debe de ser la siguiente:

Conexión de electricidad

Conecte el producto al suministro de energía 220V.

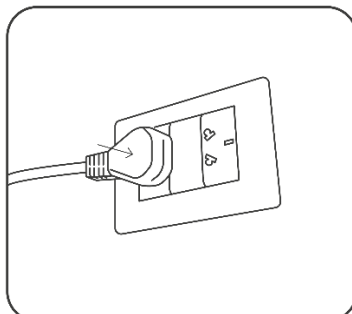

Suministros de agua

Abra la canilla de agua para comenzar a suministrar agua al producto.

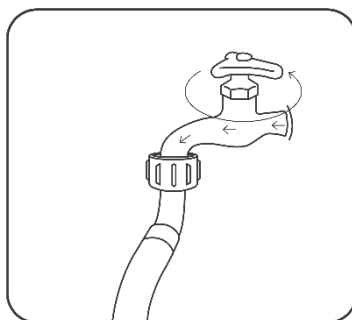

Preparación de las prendas de vestir

Previamente a la carga de las prendas de vestir se deben de separar/preparar las prendas de vestir según los siguientes criterios:

- Clasifique las prendas de vestir según el tipo de tela.
- Separe la ropa blanca de la de color.
- Vacíe los bolsillos de objetos tales como llaves, monedas, etc... y retire objetos con dureza.
- Las prendas que son delicadas para el lavado, como ropa interior delicada, medias, cinturones, etc... Utilice una bolsa de lavado.

Carga del lavasecarropas

Abra la puerta, cargue las prendas de vestir una por una y una vez finalizado cierre la puerta con cuidado.

Utilizar el producto con sobrecarga de prendas de ropa produce que el mismo no funcione en condiciones óptimas.

Agregue detergente

Para agregar el detergente, debe de abrir el compartimento del mismo.

Debe de tener los siguientes criterios para el detergente a utilizar:

- Utilice solamente detergentes aprobados para lavado a máquina.
- Siga siempre las recomendaciones del fabricante para detergente.
- En caso de ser necesario, utilice detergentes específicos para telas sintéticas, lana, etc. en caso de requerirlo.

Seleccione el programa a utilizar

Seleccione el programa a usar girando dial del panel de control.

La selección del programa debe de ser según los siguientes los parámetros

- Grado de suciedad.
- Tipo de tela.
- Carga a lavar.

Inicio de lavado

Presione el botón de inicio  para comenzar el ciclo de lavado

Mantenimiento

Limpeza del gabinete

Un mantenimiento apropiado del producto puede extender su vida útil del producto.

La superficie puede ser limpiada con detergentes neutros no abrasivos diluidos cuando sea necesario.

Si hay desbordamiento de agua, utilice una prenda de ropa para limpiarlo inmediatamente.

No utilice elementos filosos para limpiar el producto

¡Nunca utilice agentes abrasivos o cáusticos, ácido fórmico, solventes diluidos o sustancias similares, como alcohol o productos químicos!

Limpeza el tambor

Algunas manchas de oxido pueden quedar en el tambor debido a artículos metálicos, las mismas deben ser quitadas inmediatamente usando detergentes libres de cloro.

¡Nunca utilice lana de acero para limpiar el tambor!

Limpeza del sello y vidrio de la puerta

Pase un trapo al vidrio y a la goma luego de cada lavado para remover pelusas y manchas. Si las pelusas se acumulan, pueden ocasionar pérdida de agua.

Remueva monedas, botones y otros objetos de la goma luego de cada lavado.

Limpe la goma y vidrio de la puerta todos los meses para asegurar el normal funcionamiento del aparato.

Limpeza del filtro de entrada

La disminución del flujo de agua, es una señal de que el filtro de agua debe ser limpiado.

1. Cierre el grifo y remueva la manguera de abastecimiento de agua del mismo.

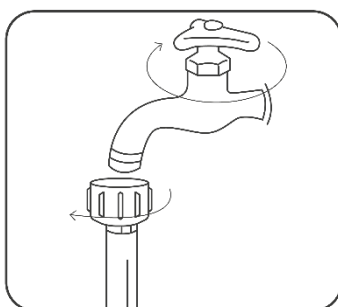

2. Limpie el filtro con un cepillo.

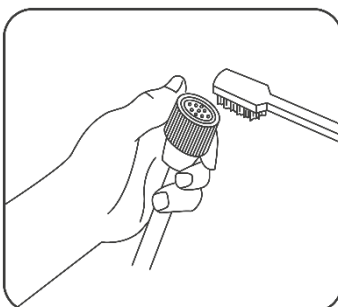

3. Desatornille la manguera de la parte trasera del aparato. Quite el filtro con un alicate de punta larga.

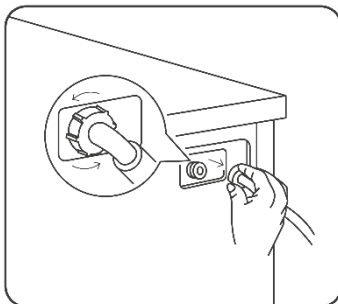

4. Utilice un cepillo para limpiar el filtro.

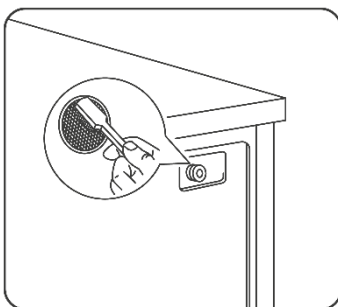

5. Reinstale el filtro a la entrada de agua y reconecte la manguera.
6. Limpie el filtro cada 3 meses para asegurar el funcionamiento normal del aparato.

Limpieza del compartimento de detergente

1. Presione el botón de desbloqueo hacia abajo (⊖) en la tapa del suavizante y quite el cajón de la abertura. Limpie la abertura con un cepillo.

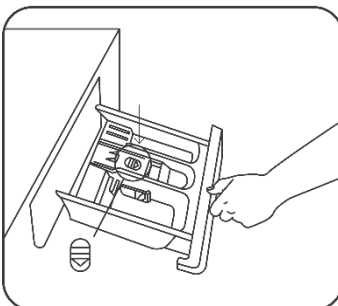

2. Levante la tapa del suavizante del dispensador y lave ambas partes con agua.

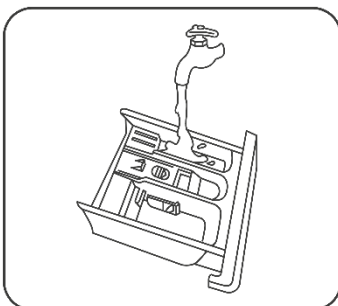

3. Limpie la abertura del compartimento con un cepillo suave.

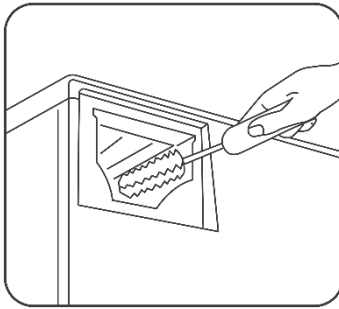

4. Coloque nuevamente la tapa del suavizante y el cajón dentro de la abertura.

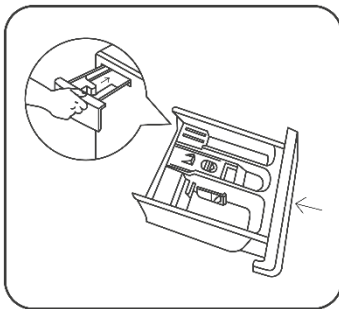

¡Nunca utilice agentes abrasivos o cáusticos para limpiar las partes plásticas!

Limpie el compartimento de detergente cada 3 meses para asegurar el funcionamiento normal del aparato.

Limpieza del filtro atrapa-pelusas

Previamente a limpiar el filtro atrapa-pelusas, asegúrese de tomar las siguientes medidas de precaución:

- Hay finalizado el ciclo lavado.
- Tenga cuidado con el agua caliente. Espere que el agua se enfríe. ¡Hay riesgo de quemaduras!

El procedimiento para limpiar el mismo es de la siguiente manera:

1. Abra la tapa del filtro atrapa-pelusas.

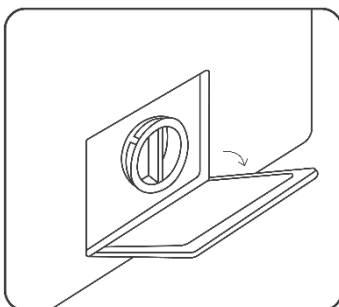

2. Retire el filtro girándolo en sentido antihorario.

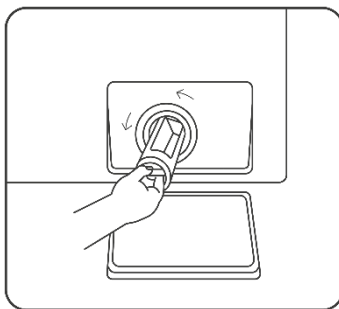

3. Remueva objetos externos.

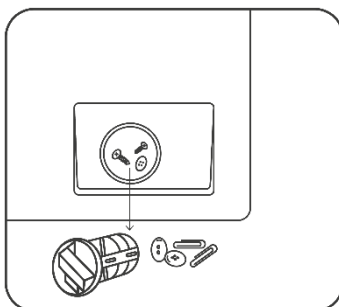

4. Enrosque nuevamente el filtro en sentido horario, asegúrese de ajustarla con firmeza, y cierra la tapa del mismo.

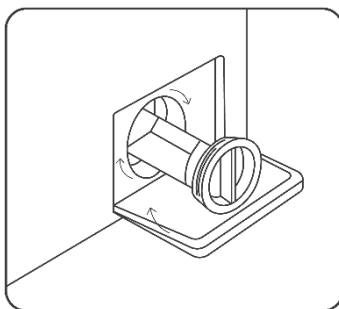

Cuando el aparato este en uso y dependiendo del programa seleccionado, puede haber agua caliente en la bomba. Nunca remueva la tapa de la bomba durante el ciclo de lavado. Siempre espere a que el aparato haya finalizado el ciclo y este vacío.

Solución de problemas

Descripción	Causa probable	Solución
El producto no comienza a funcionar.	La puerta no se encuentra cerrada correctamente. Las prendas de ropa se encuentran trabadas.	Cierre correctamente la puerta y reinicie el producto. Cheque la ropa sucia.
La puerta no puede ser abierta.	Protección de seguridad esta activada.	Desconecte la electricidad y reinicielo.
Fuga de agua.	Las conexiones no están ajustadas lo suficiente.	Cheque y ajuste el filtro de entrada de agua. Cheque y limpie la manguera de desagüe.
Residuos de detergente en el compartimiento para detergentes.	El detergente se encuentra húmedo y/o grumoso.	Limpie y enjuague el compartimento de detergente.
Indicadores o panel de control no funciona.	Placa electrónica PCB o arneses tienen problema de conexión.	Apague el producto y cheque si la ficha macho se encuentra conectado debidamente.
Ruido anormal.	Los 4 tornillos de traba se encuentran en su lugar. El piso no es estable o no está nivelado.	Cheque si los 4 tornillos fueron retirados de su lugar. Asegúrese que el producto se encuentra instalado en una superficie estable y nivelada

Códigos de errores

Descripción	Causa probable	Solución
E30	La puerta no está correctamente cerrada.	Cierre correctamente la puerta y reinicielo.
E10	Problema de entrada de agua durante el ciclo de lavado.	Cheque si la presión es suficientemente alta. Ajuste la canilla de agua. Limpie el filtro de agua.
E21	Sobretiempo de desagote de agua.	Cheque si la manguera de desagote se encuentra bloqueada.
E12	Desbordamiento de agua.	Reinicie el producto.
EXX	Otros.	Reinicie el producto. Si el problema persiste, contáctese con el servicio postventa.

Certificado de garantía

NOVATECH SOLUTIONS S.A. garantiza el correcto funcionamiento de este producto por el período de un (1) año con excepción de las exclusiones aquí prescriptas - a partir de la fecha de compra certificada por la empresa vendedora, dentro del territorio de la República Argentina. Durante este período, el daño de origen técnico y/o defecto de fabricación, será reparado – sin cargo alguno-, siempre que se origine como resultado del buen uso del producto acorde a lo recomendado en el manual de usuario.

Para acceder a la garantía, debe ponerse en contacto con los distribuidores oficiales o directamente con NOVATECH SOLUTIONS S.A. a través de los siguientes canales disponibles: MAIL, TELÉFONO.

NOVATECH SOLUTIONS S.A. se reserva el derecho de cancelar este certificado cuando, a juicio y/o criterio del servicio técnico autorizado, se presenten los siguientes casos:

1. Daños causados por mal uso, y/o uso impropio, caídas, golpes, abuso, exposición excesiva a temperaturas altas/bajas, humedad, almacenamiento incorrecto y/o a la falta de mantenimiento del producto según lo indica el manual del usuario y otras causas no atribuibles al proceso de fabricación y/o al uso doméstico. 2. Problemas derivados del uso con baja/alta tensión y/o descarga eléctrica. 3. Deterioro causado por líquidos o similares, tanto en partes internas como externas. 4. Uso en condiciones diferentes a las recomendadas en el manual del usuario y/o la instalación del producto. 5. Intervención y/o alteración del equipo por parte de personal no autorizado por NOVATECH SOLUTIONS S.A. 6. Daños causados por otros equipos o accesorios interconectados al producto. 7. Eliminación de la banda de identificación y/o seguridad. 8. Uso o instalación de software, interfaces, partes o suministros no proporcionados y/o autorizados por NOVATECH SOLUTIONS S.A. y/o archivos dañinos que alteren el normal funcionamiento del sistema operativo y/o el funcionamiento del equipo.

Solo se puede hacer valer la garantía exhibiendo juntamente con el presente certificado, la factura de venta que individualiza el producto, la fecha de venta, y los siguientes los datos completos por la casa vendedora/distribuidor:

Descripción del producto

Nº de serie:

Fecha de compra:

Firma y sello de la casa
vendedora/distribuidor:

Nombre y Apellido del consumidor

Contacto

Novatech Solutions S.A.

Mail: contacto@novatech.com.ar

Tel: 011-7700-333

enova[®]

Tecnología pensada
para vos

