

eNOVA[®]

TV LED 43D1S

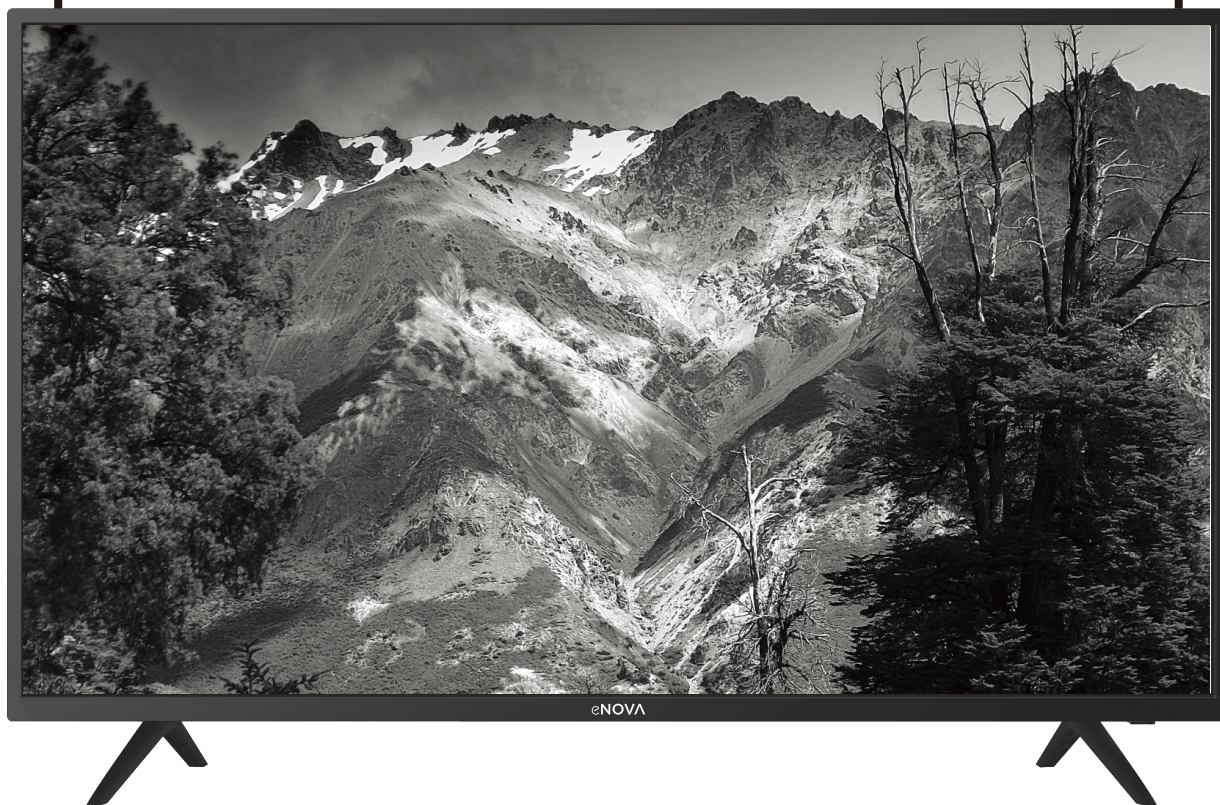

MANUAL DE USUARIO

CONTENIDO

Advertencia y aviso de seguridad	1
Montaje y conexión	2
Lista de empaque	2
Montaje del televisor	2
Conexión de equipamiento periférico	3
Teclas de control del panel	3
Control remoto	4
Principales operaciones	5
Smart TV	5
Aplicaciones	5
Configuración de red	5
Reproductor multimedia	6
Solución de problemas	6
Especificaciones técnicas	6
instrucciones de instalación base	7
Uso de un soporte de pared para TV	7
COMPROMISO AMBIENTAL Y CICLO DE VIDA	8

BAJO LAS SIGUIENTES CONDICIONES

- Falla de energía o voltaje inestable.
- Sonido u olor anormal del dispositivo.
- El cable de alimentación de CA está dañado.
- El servidor de TV está dañado debido a una caída, un conocimiento o un impacto.
- Cualquier materia líquida o extranjera ingrese al televisor.

Apague el equipo de inmediato, desconecte el cable de alimentación de la toma de corriente y comuníquese con personal de mantenimiento autorizado.



- Si hay fugas de gas de carbón u otros gases inflamables, no desconecte el cable de alimentación del televisor u otros aparatos eléctricos; en su lugar, cierre la válvula del gas inmediatamente y abra las puertas y ventanas.

ADVERTENCIAS

Advertencia y aviso de seguridad

Gracias por elegir el televisor LED inteligente multifuncional y de alto rendimiento producido por nuestra empresa. Esta cosa preciosa te traerá un mejor disfrute audiovisual. El diseño de este producto ha tenido en cuenta los factores que afectan la seguridad personal, y el producto en sí ha pasado por una prueba estricta antes de la entrega. Sin embargo, un funcionamiento incorrecto puede provocar descargas eléctricas y desastres por incendio. Para garantizar la seguridad, prolongar la vida útil de este producto y asegurarse de que se pueda dar el mejor rendimiento a este producto, lea detenidamente el manual y la etiqueta de marcado antes de usarlo y cumpla con las siguientes instrucciones de seguridad. guarde el manual del usuario para su uso posterior.

- Utilice únicamente una fuente de alimentación de 100-240VCA, 50 / 60Hz.
- Este televisor debe estar conectado a una toma de corriente de tres clavijas por seguridad.
- No fije el televisor en una posición inestable, de lo contrario puede causar caídas, daños o incendios.
- No coloque el televisor en el entorno:
 1. Con humedad directa del sol, sobrecalentamiento, subenfriamiento o polvo pesado;
 2. Con sustancia inflamable o explosiva;
 3. Con gas inflamable o corrosivo;
 4. En baño, cocina, etc.
- No utilice enchufes o cables de alimentación dañados o inadecuados.
- No conecte demasiados electrodomésticos a la toma de corriente, de lo contrario, podría provocar un incendio debido al alto consumo de energía.
- No abra el televisor, de lo contrario puede provocar descargas eléctricas o incendios.
- No toque la clavija de conexión en caso de tormenta eléctrica, ya que puede provocar una descarga eléctrica.
- No desmonte el televisor usted mismo, de lo contrario, podría provocar descargas eléctricas o incendios. Póngase en contacto con personal calificado para el mantenimiento.

	Advertencia	Puede provocar descargas
	Indica los comportamientos que deben prohibirse	
	Atención	Puede provocar lesiones personales o pérdidas de propiedad.
	Indica las operaciones que deben realizarse	

	Precaución Riesgo de shock electrónico	
--	--	--



ATENCIÓN

- No permita que los niños se suban al televisor.
- Mantenga los accesorios pequeños fuera del alcance de los niños para evitar que se los traguen.
- Para ajustar la posición o ángulo del televisor, desconecte todos los cables y muévase lentamente para evitar caídas.
- Mirar televisión de manera saludable:
 1. Observe con la luz adecuada, la poca luz o la observación prolongada pueden dañar sus ojos.
 2. ajuste el volumen de manera adecuada para evitar dañar su audición.
- Desenchufe el cable de alimentación del dispositivo para cortar la fuente de alimentación.
- **Todas las especificaciones técnicas en el manual del usuario y en el embalaje están sujetas a cambios sin previo aviso. Si existe una ligera desviación entre el manual del usuario y la operación real, el operador deberá realizar una prueba previa.**



Los términos HDMI e interfaz multimedia de alta definición HDMI y el logotipo de HDMI son marcas comerciales o marcas comerciales registradas del administrador de licencias HDMI, Inc, en EE. UU. y otros países.

MONTAJE Y CONEXIÓN

Lista de empaque

1. El televisor.
2. Manual de usuario.
3. Control remoto.
4. Cable de alimentación (o conectado al televisor).

MONTAJE DEL TELEVISOR

Consejos sobre instalación

- El televisor debe montarse cerca de la toma de corriente de CA para enchufarlo y desenchufarlo fácilmente.
- Para su seguridad, seleccione el soporte o la base de montaje en pared adecuado.
- Para evitar daños, es necesario colocar el televisor en un plano estable o fijarlo en una pared firme.
- Pídale a personal calificado que monte el televisor en la pared. Un montaje incorrecto puede resultar en un

televisor inestable.

- No coloque el televisor en ningún lugar con un campo magnético fuerte, de lo contrario, podría interferir y dañarse con la onda electromagnética.
 - Nunca coloque un televisor en un lugar inestable. Un televisor puede caerse y causar lesiones personales graves o la muerte. Se pueden evitar muchas lesiones, particularmente a los niños, tomando precauciones simples como:
 - Uso de gabinetes estándar recomendados por el fabricante del televisor.
 - Solo usar muebles que puedan soportar de forma segura el televisor.
 - Asegurarse de que el televisor no sobresalga del borde de los muebles de soporte.
 - No colocar el televisor sobre muebles altos (por ejemplo, armarios o estanterías) sin anclar los muebles y el televisor a un soporte adecuado.
 - Educar a los niños sobre los peligros de subirse a los muebles para alcanzar el televisor o sus controles.
- Si su televisor existente está siendo retenido y reubicado, se deben aplicar las mismas consideraciones que las anteriores.

Montaje con Base

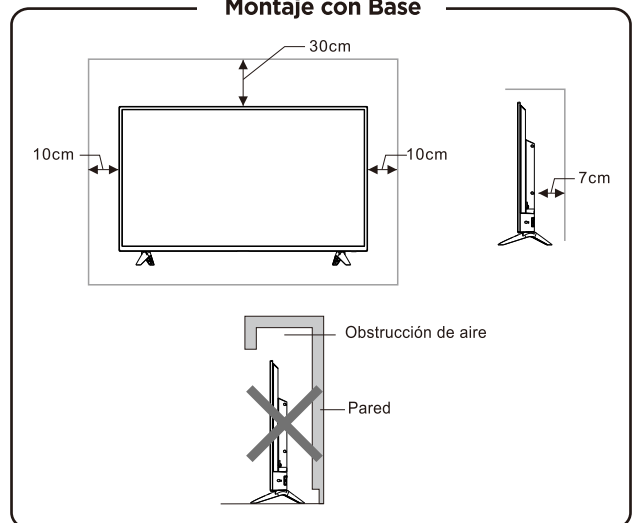

Montaje en Pared

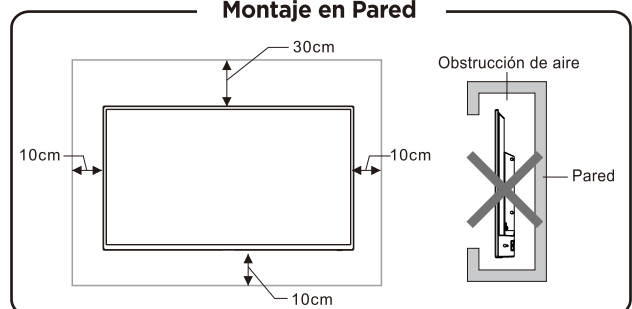

CONEXIÓN DE EQUIPAMIENTO PERIFÉRICO

Observación:

1. Cuando necesite conectar el dispositivo que admite la función ARC, seleccione la interfaz HDMI-1.
2. El conector HDMI puede realizar la función del conector DVI con un conmutador externo HDMI / DVI.
3. El equipo periférico y los cables descritos en este manual deben comprarse por separado.

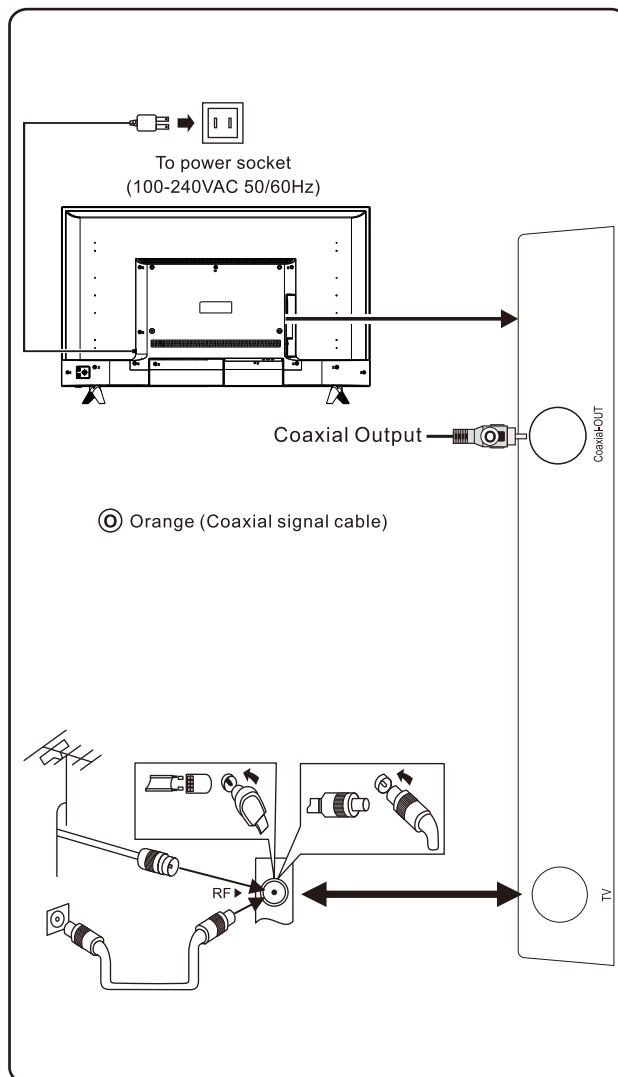
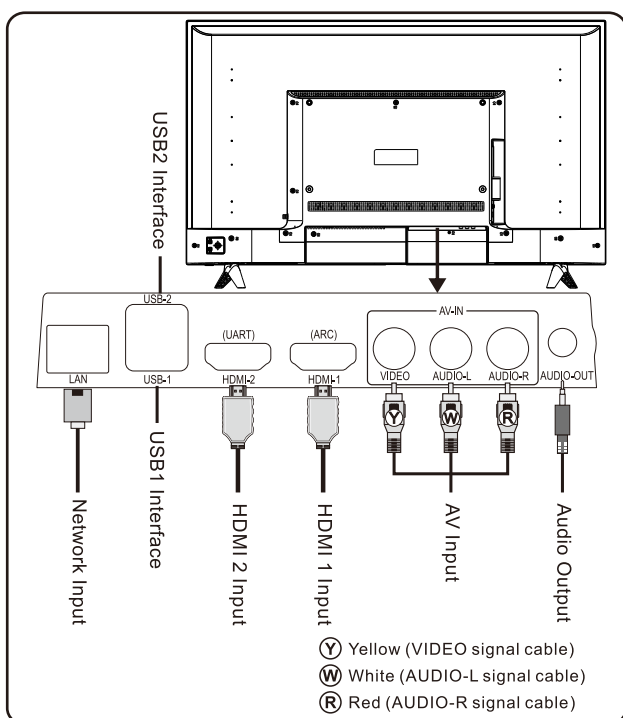

ADVERTENCIAS

Al conectar la antena exterior al puerto de señal del televisor, apague primero el interruptor de alimentación principal del televisor. No acerque la antena exterior a la línea de alimentación de alta tensión para evitar descargas eléctricas. La antena de red cableada conectada a este televisor debe estar aislada de la conexión a tierra de protección, de lo contrario, provocará otros riesgos de incendio.

TECLAS DE CONTROL DEL PANEL

1. Indicador LED de encendido y ventana de recepción remota.
- 2) Standby (En espera): Para encender el TV o ponerlo en espera, la función es la misma que se realiza al pulsar la tecla en el control remoto.
- 3) Tecla menú: Pulsar esta tecla para visualizar el menú principal. En la operación del menú OSD, pulsar esta tecla para volver al menú anterior, la función es la misma que se realiza al pulsar la tecla en el control remoto.

4) Botón multifuncional:

Pulsar **OK** en el botón:

- ①. En la operación del menú no OSD, pulsar **OK** en el botón multifuncional para ingresar al menú origen, la función es la misma que se realiza al pulsar la tecla **[SOURCE]** en el control remoto.
- ②. En la operación del menú OSD, pulsar **OK** en el botón multifuncional para confirmar la operación, la función es la misma que se realiza al pulsar la tecla **[OK]** en el control remoto.

Desplazar el botón **Arriba/Abajo**:

- ①. En la modo TV, desplazar el botón **Arriba/Abajo** para aumentar/disminuir el número de canal, la función es la misma que se realiza al pulsar la tecla **[CH^]/[CH^v]** en el control remoto.

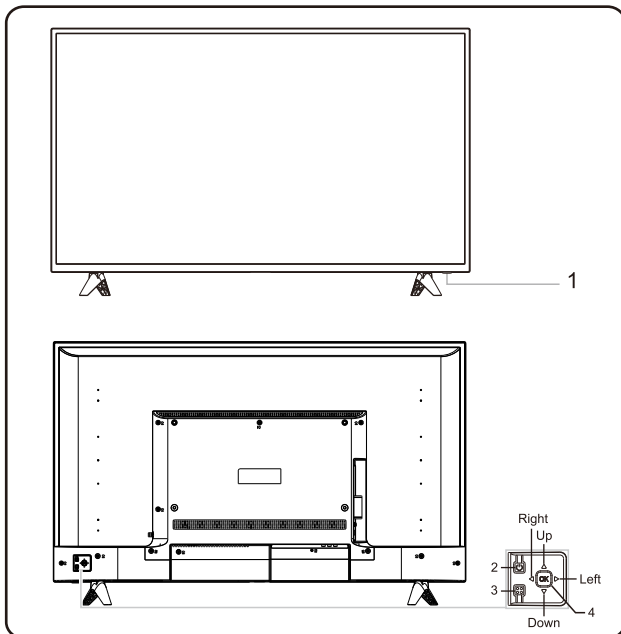

- ②. En la operación del menú OSD, desplazar el botón **Arriba/Abajo** para seleccionar los elementos de ajuste, la función es la misma que se realiza al pulsar la tecla **[▲]/[▼]** en el control remoto.

Desplazar el botón **Izquierda/Derecha**:

- ①. En la operación del menú no OSD, desplazar el botón **Izquierda/Derecha** para aumentar/disminuir el volumen, la función es la misma que se realiza al pulsar la tecla **[VOL-]/[VOL+]** en el control remoto.
- ②. En la operación del menú OSD, desplazar el botón **Izquierda/Derecha** para ajustar el valor analógico del elemento seleccionado, la función es la misma que se realiza al pulsar la tecla **[◀]/[▶]** en el control remoto.

Nota: Diferentes modelos pueden tener diferentes apariencias, consulte el dispositivo real.

CONTROL REMOTO

Método para la instalación de la batería de control remoto.

Retire la tapa del compartimento de la batería e inserte dos baterías AAA. Asegúrese de la polaridad de las baterías.

Precauciones para usar el control remoto

- El control remoto debe apuntar al sensor del control remoto durante la operación. Un objeto colocado entre el control remoto y el sensor de control remoto puede impedir el funcionamiento normal.
- Se debe evitar que el control remoto sufra fuertes vibraciones. Además, no configure ni coloque el control remoto bajo la luz directa del sol, ya que la potencia de calentamiento puede provocar la deformación del control remoto.
- Por favor, no use baterías de diferentes tipos, no está permitido usar baterías viejas y nuevas juntas. Las baterías deben reemplazarse en pareja.
- Por favor, no tire las baterías; no cargue, cortocircuito, deseche las baterías usadas de acuerdo con las regulaciones sobre protección del medio ambiente.

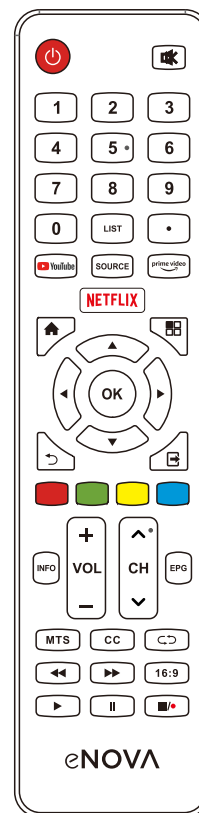

PRINCIPALES OPERACIONES

1. La operación de teclas se refiere a las operaciones de control remoto, para la operación de las teclas de control del panel, consulte la explicación de la operación **"Teclas de control del panel"**.
2. La tecla ► significa la tecla de dirección y la tecla ► (reproducción) significa la tecla reproducir función.
3. La instrucción de la operación del menú en este manual se explica de acuerdo con el modo de TV, y los usuarios pueden tomarlo como referencia.
4. Antes de encender la plataforma, asegúrese de que la fuente de alimentación sea estable.

Smart TV

Presione la tecla  para mostrar la página de inicio.

1. Presione la tecla ◀▶ para seleccionar la aplicación.
2. Presione la tecla **OK** para ejecutar la aplicación.
3. Presione la tecla  para salir del modo inteligente.

Nota: Antes de acceder a Internet, conecte su televisor a Internet. Consulte "Configuración de red" para más detalles.

Aplicaciones

Presione la tecla  luego presione la tecla ◀▶ para seleccionar una aplicación y presione la tecla **OK** enter. En cuanto a Youtube y Netflix, puede presionar la tecla YouTube y NETFLIX para usarlos. En el modo de espera, puede encender el televisor y usar Netflix presionando la tecla Netflix del control remoto.

CONFIGURACIÓN DE RED

WI-FI

1. Presione la tecla  luego seleccione Red> Wifi y la tecla OK. Seleccione Auto Scan y presione la tecla OK para confirmar, luego las señales de red inalámbrica buscadas por su lista de máquinas automáticamente. La red buscada sin icono indica que la máquina se conecta a la red sin una contraseña. La red con el icono indica que está encriptada y debe ingresar la contraseña correcta para conectarse a la red.
2. Seleccione la red a la que desea conectarse en la lista de redes y presione la tecla OK.
3. Ingrese la contraseña de conexión de red en el cuadro y salga del teclado, luego seleccione ➡ y presione la tecla OK para conectarse a la red.

Ethernet

1. Presione la tecla , luego seleccione Red> Ethernet y presione la tecla OK para ingresar. Configure Configuración como DHCP, luego seleccione Conectar y presione la tecla OK para confirmar, y su máquina se conectará a la red automáticamente.
2. También puede configurar la Configuración como Estática, luego presione la tecla (▲▼) para seleccionar IP, máscara de red, Puerta de enlace, DNS y configurar los. Finalmente, seleccione Conectar y presione la tecla OK, luego su máquina se conectará a la red.

Activación de LAN / Activación de WLAN

Permite que el sistema remoto active el televisor dormido enviando un marco de un formato específico que el cliente anticipa. (Está disponible cuando Ethernet o WIFI está conectado).

Presione la tecla  luego seleccione Red> activación LAN o activación WLAN. Presione la tecla (◀▶) para configurarlo como "Activado" o "Desactivado".

Declaración importante sobre servicios de red

Todos los contenidos y servicios obtenidos de este televisor pertenecen a un tercero y están protegidos por las leyes de derechos de autor, derecho de patente, derecho de marca registrada y / u otro derecho de propiedad intelectual. Dichos contenidos y servicios son solo para fines no comerciales. No está permitido usar ningún contenido o servicio sin la autorización del propietario del contenido o del proveedor del servicio. Nuestra empresa no asumirá ninguna responsabilidad por las pérdidas o daños directos, indirectos y accidentales causados por su acceso o el de un tercero a cualquier contenido o servicio o cualquier información o software de terceros a través de este conjunto en ninguna circunstancia.

Los servicios de terceros pueden modificarse, eliminarse o detenerse sin previo aviso. Nuestra empresa no implica ni garantiza la disponibilidad continua de algún servicio o contenido dentro de un período de tiempo.

Nuestra empresa no se hace responsable de los servicios relacionados con dicho servicio y contenido. Además, no asumiremos ninguna responsabilidad por el servicio al cliente. Comuníquese directamente con el contenido relevante y los proveedores de servicios si tiene algún problema y solicitud de servicio con respecto al servicio o contenido relevante.

REPRODUCTOR MULTIMEDIA

Presione la tecla SOURCE, luego presione la tecla (◀▶) para seleccionar USB y presione la tecla OK para ingresar. Seleccione el tipo de archivo de TODOS, Foto, Música, Video.

Reproducción de archivos en dispositivos de disco

local: antes de reproducir archivos en el disco local, inserte el dispositivo de almacenamiento masivo USB en la interfaz USB.

Seleccione el dispositivo de disco local en el directorio de archivos y presione la tecla OK para ingresar.

Seleccione la carpeta de destino y presione la tecla OK para ingresar a la carpeta. Luego presione (▲▼

◀▶) para seleccionar el archivo de destino y presione (▶ reproducir) para reproducirlo. Presione la tecla ↶ para volver a la página anterior.

Atención:

1. El dispositivo USB no estándar no se puede reconocer probablemente; en este caso, reemplace un dispositivo USB estándar.

2. El sistema admite dispositivos USB 1.1 y USB 2.0 estándar, como dispositivos de almacenamiento masivo USB y discos duros extraíbles.

Presione la tecla INFO para mostrar u ocultar la información. Mientras juega, presione la tecla (◀◀▶▶ ▶ reproducir) / (⏸) / (■/●) en el control remoto para operar.

SOLUCIÓN DE PROBLEMAS

• El copo de nieve se ve en la imagen del televisor y hay ruido en el sonido que lo acompaña.

1. Compruebe si el enchufe de la antena está flojo o si el cable está en buenas condiciones.
2. Compruebe el tipo de antena (VHF / UHF)
3. Ajuste la dirección y posición de la antena.
4. Intente usar potenciador de señal.

• No hay visualización ni sonido en la pantalla. La luz indicadora no está encendida.

Verifique si la línea de alimentación está conectada.

• Línea de puntos o perturbación de la franja en las imágenes de TV.

No use un secador de pelo eléctrico al lado del televisor y ajuste la dirección de la antena para reducir las molestias.

• Doble imágenes en la pantalla del televisor.

1. Use una antena de alta orientación.
2. Ajuste la dirección de la antena.

• Las imágenes son incoloras.

ingrese la configuración "Imagen" para aumentar la saturación de color.

• El televisor no tiene sonido que lo acompañe.

1. Ajuste el volumen a un grado adecuado.
2. Presione la tecla  en el control remoto para cancelar el modo de silencio.

• No se muestran imágenes de entrada de señal en la pantalla. La luz indicadora está parpadeando.

1. Compruebe si el cable de conexión de señal es más flojo o se cae. Reconéctalo.
2. La máquina puede estar en modo de espera, reinicie.

• La distancia del control remoto es corta o está fuera de control.

1. Retire el objeto para evitar bloquear la ventana de recepción del control remoto.
2. Reemplace la batería.

• La reproducción de video en línea es muy lenta.

1. Actualice el ancho de banda de su red a uno más alto.
2. Intente reemplazar con otras direcciones para obtener mejores recursos.

• La máquina es lenta, el sistema falla, no puede operar la máquina

Desconecte primero la fuente de alimentación, y conecte la fuente de alimentación después de 1-2 minutos, luego encienda el televisor nuevamente.

ESPECIFICACIONES TÉCNICAS

1. Sistemas compatibles:

ATV: PAL M / N, NTSC M.

DTV: ISDB-T.

2. TV (RF): desequilibrio 75Ω,

3. Entrada de video AV: 75 Ω, 1± 0.1 Vp-p, RCA

4. Entrada de audio AV: 20KΩ, 0,2 ~ 2Vrms.

5. HDMI: 480i, 480p, 576i, 576p, 720p, 1080i, 1080p.

6. Capacidad de memoria interna específica de acuerdo con la configuración real.

7. Capacidad de caché específica de acuerdo con la configuración real.

8. Conexión inalámbrica: WIFI (IEEE 802.11 b / g / n)

9. Sistema operativo inteligente: Linux.

INSTRUCCIONES DE INSTALACIÓN BASE

Primero coloque la máquina plana, distinga la base izquierda y derecha y la dirección de instalación frontal y lateral de la base, luego instale las bases en la parte inferior de la cubierta posterior de la máquina como la dirección de la flecha en la figura. Alinee los orificios de los tornillos, luego apriete los pernos (observe que el módulo base debe ajustarse al estado de la figura, de lo contrario no se puede instalar)

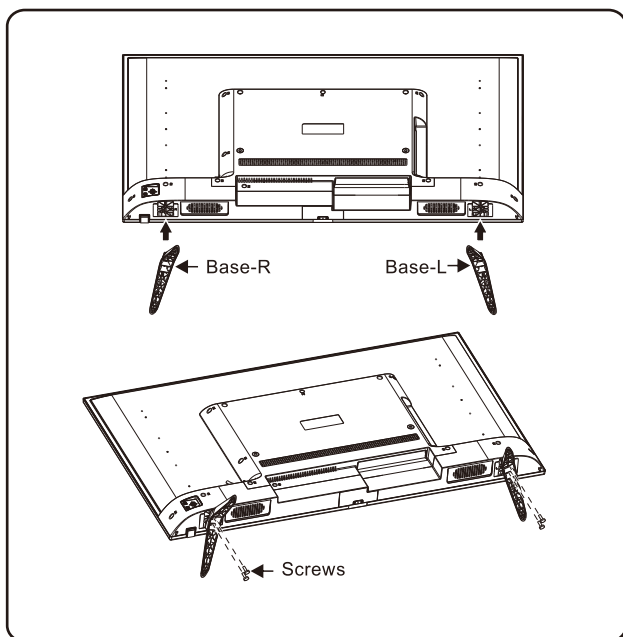

Observación: la base real y la apariencia de la TV pueden ser diferentes de las imágenes; Consulte el dispositivo real.

USO DE UN SOPORTE DE PARED PARA TV



ADVERTENCIA

- Compre un soporte de pared para TV adecuado cuando monte su televisor en la pared.
- Asegúrese de que la capacidad de carga de la pared para la instalación del soporte no sea inferior a 4 veces el peso del televisor y el soporte de la pared para evitar caídas.
- Consulte las instrucciones proporcionadas con el televisor y el soporte de pared para la instalación.
- Asegúrese de que no haya ningún cable o conducto en la sección de la pared donde se instalará el soporte.
- Confíe en un técnico profesional para completar la instalación. La compañía no será responsable por accidentes, lesiones personales o daños causados por la instalación incorrecta del televisor.

NOTA:

- Si se encuentran tornillos en el orificio del tornillo para el montaje en la pared detrás del televisor antes de instalar el soporte de la pared, los tornillos se quitarán y se colocarán para su uso posterior.
- Compre los tornillos de pared según la situación real.
- Si hay tornillos autorroscantes de cola plana en los accesorios, decida si es adecuado para su uso de acuerdo con la situación real del soporte de pared.
- Tornillos autorroscantes de cola plana M6X8 de 43 "2 piezas (opcional)

ESTE MANUAL FUE IMPRESO EN ARGENTINA

COMPROMISO AMBIENTAL Y CICLO DE VIDA

El símbolo del contenedor tachado indica que el artículo debe eliminarse por separado de la basura doméstica. El artículo se debe entregar para el reciclaje de acuerdo con las regulaciones ambientales locales para la eliminación de desechos. Novatech Solutions S.A. está comprometida con la prevención de la contaminación, minimizando cualquier impacto adverso en el aire, el agua, y la tierra, cumpliendo con los requisitos legales aplicables y con otros que suscriba relacionados con sus aspectos ambientales.

CERTIFICADO DE GARANTÍA

NOVATECH SOLUTIONS S.A. garantiza el correcto funcionamiento de este producto por el período de un (1) año - con excepción de las exclusiones aquí prescriptas - a partir de la fecha de compra certificada por la empresa vendedora, dentro del territorio de la República Argentina. Durante este período, el daño de origen técnico y/o defecto de fabricación, será reparado - sin cargo alguno-, siempre que se origine como resultado del buen uso del producto acorde a lo recomendado en este Manual de Usuario. Para acceder a la garantía, debe ponerse en contacto con los distribuidores oficiales o solicitar el formulario RMA en el Servicio Técnico de **NOVATECH SOLUTIONS S.A.** enviando un correo electrónico a [<soportetecnico@novatech.com.ar>](mailto:soportetecnico@novatech.com.ar)

NOVATECH SOLUTIONS S.A. se reserva el derecho de cancelar este certificado cuando, a juicio y/o criterio del servicio técnico autorizado, se presenten los siguientes casos:

1. Daños causados por mal uso, y/o uso impropio, caídas, golpes, abuso, exposición excesiva a temperaturas altas / bajas, humedad, almacenamiento incorrecto según lo indica el manual del usuario y otras causas no atribuibles al proceso de fabricación y/o al uso doméstico.
2. Problemas derivados del uso con baja/alta tensión y/o descarga eléctrica.
3. Deterioro causado por líquidos o similares, tanto en partes internas como externas.
4. Uso en condiciones diferentes a las recomendadas en el manual del usuario y/o la instalación del producto.
5. Intervención y/o alteración del equipo por parte de personal no autorizado por **NOVATECH SOLUTIONS S.A.**
6. Daños causados por otros equipos o accesorios interconectados al producto.
7. Eliminación de la banda de identificación y/o seguridad.
8. Uso o instalación de software, interfaces, partes o suministros no proporcionados y/o autorizados por **NOVATECH SOLUTIONS S.A.** y/o archivos dañinos que alteren el normal funcionamiento del sistema operativo y/o el funcionamiento del equipo.

Solo se puede hacer valer la garantía exhibiendo juntamente con el presente certificado, la factura de venta que individualiza el producto y la fecha de venta, y los siguientes los datos completos por la casa vendedora/distribuidor:

Descripción del producto: _____

N.º de serie: _____ Fecha de compra: _____

Firma y sello de la casa vendedora/distribuidor: _____

Nombre y apellido del consumidor: _____

NOVATECH SOLUTIONS S.A. Uspallata 2766 (C1437JDC), C.A. de Buenos Aires, Argentina.
Tel: 0800-333-8862. Horario de atención: lunes a viernes de 9 a 17Hs.

eNOVA[®]